

# dB140

## 1.

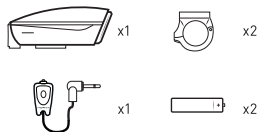

31.8mm

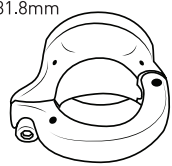

Ømm

25.8 | 26.0



25.4

22-26mm

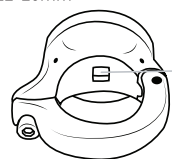

23.8

22.2

## 2.

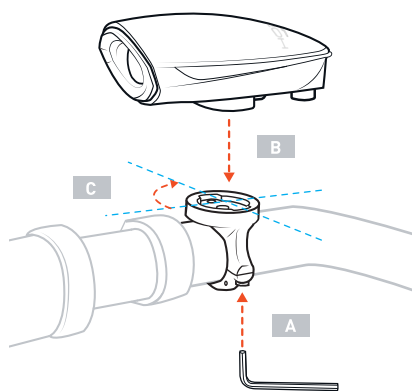

## 3.

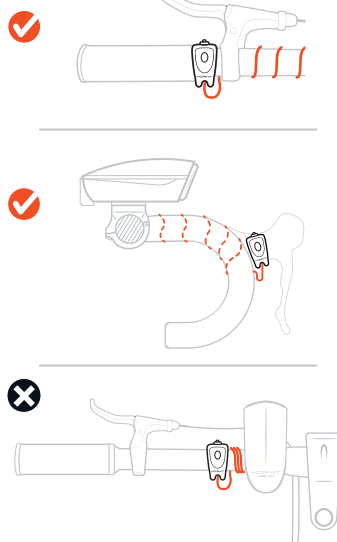

## 4.

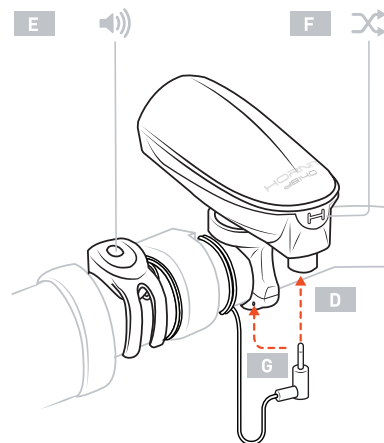

## 5.

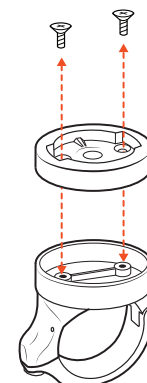

1. Use the dedicated 31.8mm bracket or universal 22-26mm bracket with rubber spacers and trim if required.
2. Choose a location which does not interfere with the safe handling of your bike. Use a 3mm Allen key to undo and tighten the bracket bolt until it is snug [A]. Do not overtighten. Align the tabs on the base of the battery cover with the Garmin mount notches [B]. Push down slightly, twist and click [C].
3. Attach the trigger on the handlebars in a position where it can be pressed while operating the brake at the same time. Wind the excess connecting wire around the bars. For best results on a road bike run the wire under the bar tape.
4. Attach the connecting plug fully and firmly into the socket under the rear of the dB140 [D]. To operate press the trigger [E]. To change the sound press the sound selector button at the rear of the unit [F]. To remove the dB140 unplug the connector and store in the dedicated keeper by the connecting bolt on the bracket [G], then twist the dB140 90° and lift.
5. Should the mount insert need replacing undo the 2 Phillips head screws, swap insert and redo. A spare insert is included with the other bracket and are also available from hornit.com

**FITTING AND REPLACING BATTERIES.** The Hornit dB140 uses 2 x AAA 1.5V batteries. Undo the screw and lift the battery cover. Replace the old batteries with two new AAA batteries, ensuring correct polarity. Replace the battery cover and tighten screw.

**USING THE HORNIT dB140.** The Hornit dB140 has an Ingress Protection rating of IP44. This means it will work normally in extreme wet weather conditions. Do not submerge. Water can ingress via the battery cover and the socket where the connecting plug inserts. The Hornit dB140 is designed for emergency use to prevent accidents and to be heard by drivers of other vehicles. Please use it responsibly.

**WARNINGS.** Warning! This product is not a toy and is not suitable for children. Warning! Keep out of reach of and do not use near children or animals. Warning! Prolonged exposure or incorrect use may cause permanent hearing damage. Do not use in confined spaces or near people's ears. Warning! Ensure the Hornit dB140 is mounted correctly and securely, facing away from the rider.

### IMPORTANT

- Do not recharge non-rechargeable batteries.
- Remove rechargeable batteries from product before recharging.
- Do not mix different types of batteries or new and used batteries.
- Only batteries of the same or equivalent type are to be used.
- Batteries are to be inserted with the correct polarity.
- Remove exhausted batteries from the product.
- Do not short circuit the supply terminals.
- Remove batteries if the product is not used for some time.
- Used batteries and broken electrical and electronic products must be disposed of at an approved location.

### LIABILITY

THE MANUFACTURER AND ITS AGENTS ACCEPT NO RESPONSIBILITY OR LIABILITY FOR DEATH OR PERSONAL INJURY EXCEPT WHERE PROVED TO BE AS A RESULT OF THE NEGLIGENCE OF THE MANUFACTURER OR ITS AGENTS. THE MANUFACTURER AND ITS AGENTS ACCEPT NO RESPONSIBILITY OR LIABILITY FOR DAMAGE TO PROPERTY OR ANY OTHER LOSS SUSTAINED AS A RESULT OF POSSESSION OF OR USE OF THE PRODUCT WHATEVER THE REASON OR CAUSE, TO THE FULLEST EXTENT PERMITTED BY LAW.

### WARRANTY

All Hornit products are warranted to be free from defects in materials and workmanship for a period of 2 years from the date of purchase. The warranty applies only when the product is used as intended, under normal conditions and does not apply to damage caused by wear and tear, accidents, corrosive substances, water, misuse or neglect. In all cases the warranty is limited to the value of the product. This does not affect your statutory rights.

# EN

1. Se servir du support dédié de 31,8 mm ou d'un support universel de 22-26 mm avec des bagues en caoutchouc, et couper le cas échéant.
2. Choisir un emplacement tranquille pour entretenir votre vélo en toute sécurité. Se servir d'une clé Allen de 3 mm pour défaire et resserrer le boulon du support jusqu'à ce qu'il soit bien ajusté [A]. Ne pas trop serrer. Aligner les attaches à la base du couvercle de la batterie de votre dB140 avec les encoches de montage Garmin [B]. Pousser lentement vers le bas, tourner et enclencher avec un dé clic [C].
3. Fixer la détente au guidon où il pourra être appuyé tout en utilisant le frein. Enrouler l'excédent de fil autour du guidon. Pour obtenir de meilleurs résultats, faire passer le fil sous le ruban de cintre sur un vélo de route.
4. Insérer complètement et fermement la fiche dans la fiche femelle à l'arrière du dB140 [D]. Appuyer sur la détente pour faire marcher [E]. Pour modifier le son, appuyer sur le bouton du sélecteur de son à l'arrière de l'unité [F]. Pour enlever le dB140, débrancher le connecteur et le ranger dans le boîtier dédié près du boulon d'assemblage sur le support [G], puis tourner le dB140 à 90° et soulever.
5. Si la pièce de montage doit être remplacée, desserrer les 2 vis cruciformes, changer de pièce et resserrer. Une pièce de rechange est incluse avec l'autre support et est aussi disponible sur hornit.com

**INSTALLATION ET CHARGE DES PILES.** Le Hornit dB140 fonctionne avec deux piles AAA de 1,5 volt. Desserrez les vis et soulevez le couvercle des piles. Remplacez les piles usagées avec deux piles neuves AAA en respectant la polarité, ayant égard à l'adéquation des pôles. Remettez le couvercle, des piles et serrez les vis.

**MODE D'EMPLOI DU HORNIT dB140.** Avant l'utilisation de l'appareil, lisez intégralement l'avertissement qui suit. L'eau peut pénétrer par le couvercle du compartiment des piles et par la prise où est insérée la fiche de connexion. L'indice de protection (IP) du Hornit dB140 est IP 44, ce qui signifie que le Hornit fonctionne normalement quand le temps est extrêmement pluvieux. Ne le plongez pas dans l'eau. Le Hornit dB140 est conçu pour être utilisé lors de situations d'urgence pour prévenir les accidents et être entendu par les conducteurs d'autres véhicules. Veuillez vous en servir de manière responsable.

**AVERTISSEMENTS!** Attention ! Ce produit n'est pas un jouet et ne convient pas aux enfants. Attention ! Tenir hors de portée des enfants et des animaux et ne pas utiliser près d'eau. Attention ! Une exposition prolongée ou une mauvaise utilisation pourrait entraîner des dommages auditifs. Attention ! Ne pas utiliser dans des endroits confinés ou près des oreilles des personnes. Attention ! S'assurer que le Hornit dB140 est mis en place correctement et fermement, et qu'il tourne le dos au cycliste.

### IMPORTANT

- Ne jamais essayer de charger des piles non rechargeables.
- Les piles rechargeables doivent être retirées du produit avant chargement.
- Ne pas mélanger des piles différentes. Ne pas mélanger des piles neuves et des piles usagées.
- Il convient d'utiliser des piles du même type ou équivalent.
- Installer les piles avec la polarité adéquate.
- Retirer les piles du produit lorsqu'elles sont usagées.
- Ne jamais court-circuiter les pôles.
- Toujours retirer les piles si le produit n'est pas utilisé pendant une période prolongée.
- Disposez des Jeter les piles usées, comme de tous les appareils électriques et électroniques hors d'usage, dans une décharge agréée. Ces produits ne peuvent pas être jetés avec les déchets ménagers.

### RESPONSABILITES

LE FABRICANT ET SES AGENTS N'ACCEPTENT AUCUNE RESPONSABILITE POUR LA MORT OU LES BLESSURES AUX PERSONNES A MOINS D'ETABLIR LA NEGLIGENCE DU FABRICANT OU DE SES AGENTS. LE FABRICANT ET SES AGENTS N'ACCEPTENT AUCUNE RESPONSABILITE POUR LES DOMMAGES CAUSES AUX BIENS, OU POUR TOUTE AUTRE PERTE RESULTANT DE LA PROPRIETE OU DE L'UTILISATION DE L'APPAREIL, QUELLE QU'EN SOIT LA RAISON OU LA CAUSE, ET CE AU MAXIMUM AUTORISE PAR LA LOI.

### GARANTIE

Tous les produits Hornit sont garantis contre tout vice de matière et de fabrication pendant 2 ans à compter de la date d'achat. La garantie s'applique uniquement quand le produit est utilisé conformément à l'usage auquel il est destiné. Dans tous les cas, la garantie est limitée à la valeur du produit. Ceci n'affecte en rien vos droits légaux.

# FR

1. Utilice la abrazadera a medida de 31,8 mm o bien la abrazadera universal de 22-26 mm con junta de goma y recórtela según sea necesario.
2. Elija un emplazamiento que no interfiera con el correcto manejo de la bicicleta. Utilice una llave Allen de 3 mm para aflojar y apretar el perno de la abrazadera hasta que quede ajustado [A]. No la apriete en exceso. Alinee las solapas que presenta la base de la tapa de las pilas de su bocina dB140 con las muescas del soporte Garmin [B]. Empuje suavemente hacia abajo y gire hasta encajarlo [C].
3. Enganche el pulsador al manillar, colocándolo en un emplazamiento donde poder pulsarlo y poder accionar el freno al mismo tiempo. Enrosque el cable sobrante al manillar como si fuera una bobina. Para conseguir los mejores resultados para bicicletas de carretera, enrosque el cable sobrante en la zona cubierta con cinta.
4. Acople el enchufe por completo al conector en la parte posterior de la bocina dB140 [D]. Para accionar la bocina, pulse el pulsador [E]. Para cambiar el sonido, pulse el selector de sonidos que se encuentra en la parte posterior de la unidad [F]. Para retirar la bocina dB140, desconecte el conector e insértelo en el orificio de protección del soporte que está al lado del perno de ajuste de la abrazadera [G], y luego gire 90° la bocina dB140 y tire de ella hacia arriba.
5. En caso de necesitar reemplazar el empalme del soporte, retire los dos tornillos de cabeza de estrella, cambie el empalme y vuelva a atornillarlos. Se incluye en el paquete un empalme de repuesto junto con la otra abrazadera, y también están disponible en hornit.com

**COLOCACIÓN Y CAMBIO DE PILAS.** La bocina Hornit dB140 utiliza 2 pilas AAA de 1,5 V. Retire el tornillo y levante la tapa de las pilas. Cambie las pilas usadas por dos nuevas de tipo AAA y compruebe que las coloca con la polaridad correcta. Vuelva a colocar la tapa y atorníllela.

**USO DE LA BOCINA HORNIT dB140.** La bocina Hornit dB140 cuenta con un grado de protección IP44. Esto supone que funciona en condiciones ambientales extremadamente húmedas. No la sumerja. Podría penetrar agua en la bocina a través de la tapa de las pilas y de los empalmes para enchufes. La bocina Hornit dB140 está diseñada para su uso en situaciones de emergencia a fin de prevenir accidentes y para que le escuchen los conductores desde sus vehículos. Úsela con responsabilidad.

**ADVERTENCIAS.** Precaución! Este producto no es un juguete y no está concebido para que lo usen niñas y niños. ¡Precaución! Manténgalo alejado de niños y animales, y no lo utilice en sus inmediaciones. ¡Precaución! Una exposición prolongada o un uso incorrecto de la bocina puede causar pérdidas auditivas irreparables. No utilice este producto en espacios cerrados ni cerca del oído de otras personas. ¡Precaución! Asegúrese de que ha instalado la bocina Hornit dB140 correctamente, apuntando en la posición contraria a la del ciclista.

### NOTA IMPORTANTE

- No intente recargar pilas de un solo uso.
- Retire las pilas recargables del producto antes de cargarlas.
- No mezcle diferentes tipos de pilas o bien pilas nuevas con otras usadas.
- Utilice únicamente pilas del mismo tipo o equivalentes.
- Debe colocar las pilas con la polaridad correcta.
- Retire las pilas usadas del producto.
- No provoque cortocircuitos en los terminales de carga.
- Retire las pilas si no va a utilizar el producto durante un tiempo prolongado.
- Las pilas y componentes eléctricos usados deben eliminarse siguiendo las normas de la legislación local.

### RESPONSABILIDAD

AL INSTALAR EL CLUG ROADIE UD, ACUERDA HABER LEIDO Y ENTENDIDO LAS ADVERTENCIAS. EL FABRICANTE Y SUS AGENTES NO ACEPTAN RESPONSABILIDAD ALGUNA POR (1) MUERTE O DAÑOS PERSONALES EXCEPTO AL COMPROBARSE NEGLIGENCIA DEL FABRICANTE O SUS AGENTES (2) DAÑO A LA PROPIEDAD U OTRA PERDIDA DEBIDO AL RESULTADO DEL USO DEL CLUG ROADIE, CUALQUIERA SEA LA CAUSA O RAZÓN, EN LA MEDIDA QUE LO PERMITA LA LEY.

### GARANTIA

Se garantiza que todos los productos Hornit están libres de defectos en materiales y mano de obra durante un periodo de 2 años a partir de la fecha de compra. La garantía es válida solo cuando se usa el producto adecuadamente. Para todos los casos la garantía se limita al valor del producto. Esto no afecta sus derechos legales.

# ES

# HORNIT

The Hornits' Nest, 45 Denmark Road, EXETER, EX1 1SQ (UK)

info@thehornit.com

See our full range at: hornit.com



@thehornit

# dB140

## 1.

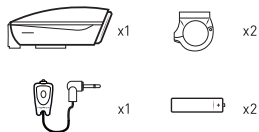

31.8mm

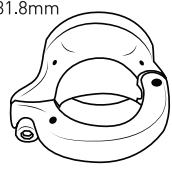

Ømm

25.8 | 26.0

25.4

22-26mm

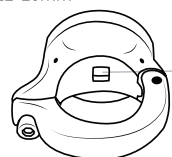

23.8

22.2

## 2.

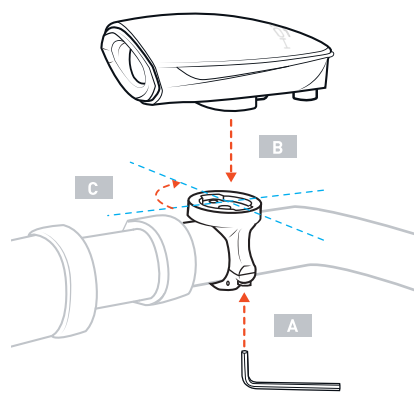

## 3.

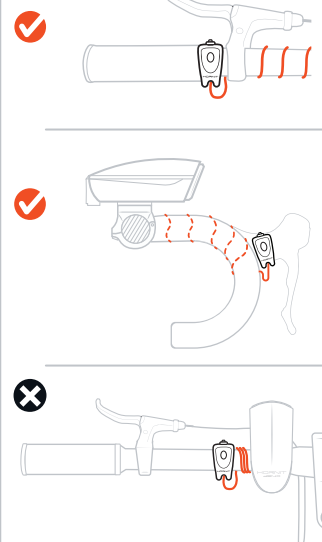

## 4.

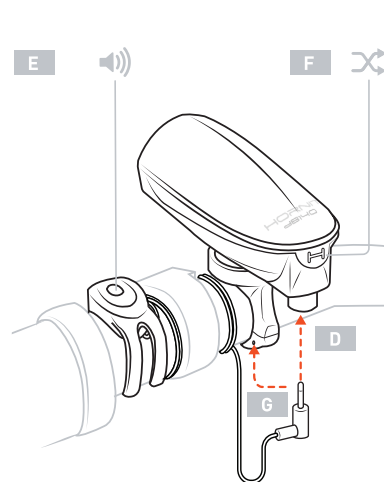

## 5.

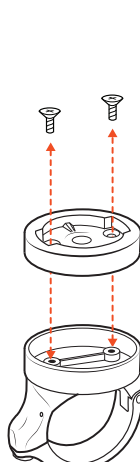

1. Verwenden Sie die Spezialhalterung [31,8 mm] oder die Universalhalterung [22-26 mm] mit Gummiabstandshaltern, die ggf. zugeschnitten werden können.

2. Wählen Sie eine Montagestelle, die die sichere Handhabung Ihres Fahrrads nicht beeinträchtigt. Schraube der Halterung mit ein 3-mm-Imbusschlüssel lösen und nach der Montage gut festziehen [A]. Nicht zu fest anziehen. Richten Sie die Laschen an der Unterseite der Batterieabdeckung des dB140 an den Einkerbungen der Garmin-Halterung aus [B]. Leicht nach unten drücken, drehen und einrasten [C].

3. Bringen Sie den Auslöser am Lenker so an, dass er bei gleichzeitiger Betätigung der Bremse gedrückt werden kann. Wickeln Sie das überschüssige Verbindungskabel um den Lenker. Auf einem Rennrad verlegen Sie das Kabel am besten unter dem Lenkerband.

4. Stecker vollständig und fest in die Buchse unter der Rückseite des dB140 [D] stecken. Zum Bedienen den Auslöser [E] drücken. Um den Ton zu ändern, drücken Sie den Auswahlknopf auf der Rückseite [F]. Zum Entfernen des dB140 den Stecker abziehen und in der dafür vorgesehenen Halterung am Verbindungsbolzen der Halterung [G] verstauen, dann den dB140 um 90° drehen und anheben.

5. Falls der Halterungseinsatz ausgetauscht werden muss, lösen Sie die 2 Kreuzschlitzschrauben, tauschen Sie den Einsatz aus und ziehen die Schrauben wieder an. Ein Ersatz liegt der anderen Halterung bei und ist zudem auf [hornit.com](http://hornit.com) erhältlich.

**EINSETZEN UND WECHSELN DER BATTERIEN.** Hornit dB140 wird mit 2 x AAA 1,5V Batterien betrieben. Schraube lösen und Batterieabdeckung abnehmen. Alte Batterien durch zwei neue AAA-Batterien ersetzen. Auf richtige Polarität achten. Batterieabdeckung wieder aufsetzen und Schraube festziehen.

**VERWENDUNG DES HORNIT dB140.** Hornit dB140 entspricht der Schutzklasse IP44. Das bedeutet, dass es auch bei extremen Nasswetterbedingungen normal funktioniert. Nicht in Wasser tauchen. Wasser kann über die Batterieabdeckung und die Buchse für den Anschlussstecker eindringen. Hornit dB140 ist für den Einsatz im Notfall konzipiert, um Unfälle zu vermeiden und von Fahrern anderer Fahrzeuge gehört zu werden. Bitte verantwortungsbewusst verwenden.

**WARNHINWEISE.** Achtung! Dieses Produkt ist kein Spielzeug und nicht für Kinder geeignet. Achtung! Darf nicht in die Nähe von Kindern oder Tieren gelangen. Nicht in deren Nähe verwenden. Achtung! Längere Exposition oder falsche Verwendung kann zu dauerhaften Hörschäden führen. Nicht in geschlossenen Räumen oder in Ohrnähe verwenden. Achtung! Achten Sie darauf, dass Hornit dB140 sicher montiert und dem Fahrer abgewandt ist.

### WICHTIG

- Laden Sie nicht aufladbare Batterien niemals wieder auf.
- Akkus vor dem Aufladen aus dem Produkt entnehmen.
- Es dürfen keine unterschiedlichen Batterietypen oder neue und alte Batterien miteinander gemischt werden.
- Verwenden Sie nur Batterien des gleichen Typs.
- Batterien müssen mit der korrekten Polarität eingesetzt werden.
- Entfernen Sie leere Batterien aus dem Produkt.
- Batterieklappen nicht kurzschließen.
- Batterien entfernen, wenn das Produkt für längere Zeit nicht verwendet wird.
- Gebrauchte Batterien und defekte elektrische/elektronische Produkte müssen ordnungsgemäß entsorgt werden

### LIABILITY

DER HERSTELLER UND DESSEN VERTRETER ÜBERNEHMEN KEINE VERANTWORTUNG ODER HAFTUNG FÜR (1) TOD ODER KÖRPERVERLETZUNG, SOWEIT DIES NICHT ALS FOLGE EINES FEHLERS DES HERSTELLERS ODER DESSEN VERTRETER GESCHEHEN IST. (2) SACHSCHÄDEN ODER JEDER ANDERE VERLUST, DER IN FOLGE DES GEBRAUCHS VON CLUG ROADIE ENTSTANDEN IST, (UNABHÄNGIG VOM GRUND ODER VON DER URSACHE) SIND IN VOLLEM UMFANG GESETZLICH ZULÄSSIG.

### GARANTIE

Für alle Hornit-Produkte gilt eine Garantie von 2 Jahren ab Kaufdatum auf Material- und Verarbeitungsfehler. Die Garantie gilt nur, soweit das Produkt bestimmungsgemäß gebraucht wird. In allen Fällen bleibt die Garantie auf den Wert des Produktes begrenzt. Dies hat keine Auswirkungen auf Ihre gesetzlichen Rechte.

# DE

1. Gebruik zo nodig de speciale beugel van 31,8 mm of de universele beugel van 22-26 mm met rubberen vulstukken en afwerking.

2. Kies een plek die het veilige gebruik van uw fiets niet beïnvloedt. Draai een inbussleutel van 3 mm om de bout van de beugel los te draaien en inbussleutel tot deze goed vast zit [A]. Draai de bout niet te strak aan. Lijn de lipjes aan de onderkant van het batterijdeksel van uw dB140 uit met de inkepingen van het Garmin-bevestigingsstuk [B]. Druk het item enigszins naar beneden, verdraai en klik het vast [C].

3. Bevestig de bedieningsknop aan het stuur op een plaats waar deze kan worden ingedrukt terwijl tegelijkertijd de rem gebreukt wordt. Wikkel de overvoltage verbindingdraad rond het stuur. Leid voor de beste resultaten bij een racefiets de draad onder de tape van het stuur.

4. Bevestig de verbindingstekker goed en stevig in de opening aan de onderkant van de dB140 [D]. Druk voor bediening op de bedieningsknop. U kunt het getuid aanpassen door de selectieknop aan de onderkant van de eenheid in te drukken [F]. U verwijdert de dB140 door de stekker los te trekken en op te slaan in de daarvoor bestemde houder bij de verbindingsoort op de beugel [G] en vervolgens de dB140 90° te verdraaien en omhoog te trekken.

5. Indien het inzetstuk vervangen moet worden, draai dan de 2 kruisskopschroeven los, vervang het inzetstuk en breng dit weer aan. Een reserve inzetstuk is bij de andere beugel opgenomen en is ook verkrijgbaar via [hornit.com](http://hornit.com)

**BATTERIJEN PLAATSEN EN VERWISSELEN.** De Hornit dB140 werkt op 2 AAA 1.5 volt batterijen. Schroef het klepje open om de batterijen te plaatsen. Vervang of plaats de AAA batterijen met de plus- en minpolen aan de juiste kant. Plaats het klepje terug en schroef dit weer vast.

**GEbruik VAN DE HORNIT dB140.** Water kan doordrinken via het afdekklepje van de batterijen en het contact waar het stekertje wordt ingestoken. De Hornit dB140 heeft een IP-codering [Ingress Protection] van 44. Dit betekent dat het product gewoon werkt onder extreme weersomstandigheden. Dompel het apparaat niet onder water. De Hornit dB140 is niet geschikt om onder water te gebruiken. De Hornit dB140 is ontworpen voor gebruik in noodgevallen om ongelukken te voorkomen en om mede weggebruikers te waarschuwen. Gebruik het apparaat verstandig.

**WAARSCHUWINGEN!** Waarschuwing! Dit product is geen speelgoed en niet geschikt voor kinderen. Waarschuwing! Houd- en gebruik dit product buiten bereik van kinderen en dieren. Waarschuwing! Langdurig- en onjuist gebruik kan leiden tot gehoorschade. Waarschuwing! Gebruik dit product niet in kleine ruimtes en/of dichtbij de oren. Waarschuwing! Zorg ervoor dat de Hornit dB140 goed is gemonteerd, van de gebruiker af.

### BELANGRIJK

- Plaats alleen oplaadbare batterijen in een oplader.
- Haal oplaadbare batterijen altijd uit de Mini Hornit alvorens ze op te laden.
- Gebruik nooit verschillende types en merken of oude en nieuwe batterijen door elkaar.
- Gebruik altijd batterijen van hetzelfde type.
- Plaats de plus- en minpolen van batterijen altijd aan de juiste kant.
- Verwijder lege batterijen altijd uit het product.
- Batterijen nooit kortsluiten door de plus- en de minpolen direct op elkaar aan te sluiten.
- Verwijder de batterijen als het product een lange tijd niet gebruikt wordt.
- Batterijen nooit kortsluiten door de plus- en de minpolen direct op elkaar aan te sluiten.
- Batterijen nooit kortsluiten door de plus- en de minpolen direct op elkaar aan te sluiten.

### AANSPRAKELIJKHEID

DE PRODUCT EN BETROKKEN AGENTSCHAPPEN ACCEPTEREN GEEN VERANTWOORDELIJKHEID OF AANSPRAKELIJKHEID VOOR OVERLUIDEN OF PERSOONLIJKE LETSEL BEHALVE BIJ BEWEZEN NALATIGHEID VAN DE PRODUCT OF HAAR AGENTSCHAPPEN, DE PRODUCT OF BETROKKEN AGENTSCHAPPEN ACCEPTEREN GEEN VERANTWOORDELIJKHEID OF AANSPRAKELIJKHEID VOOR SCHADE AAN EIGENDOM OF ANDERE SCHADE GELEDEN ALS GEVOLG VAN HET BEZIT OF GEBRUIK VAN DE PRODUCT ONGEACHT DE REDEN OF OORZAAK NAAR VOLLE OMFANG VAN DE WET.

### GARANTIE

Alle producten van Hornit hebben een garantie op de materialen en het vakmanschap gedurende 2 jaar na de aankoopdatum. Deze garantie geldt alleen bij normaal gebruik. Schade aan het product door slijtage, verkeerd gebruik, verkeerde installatie, ongelukken, water, bijtende stoffen en onzorgvuldige opslag worden niet onder normaal gebruik gerekend. In alle gevallen wordt alleen de waarde van het product vergoed door de garantie. Bovenstaande heeft geen invloed op uw wettelijke rechten.

# NL

1. Użyj uchwytu dedykowanego o średnicy 31,8 mm lub uchwytu uniwersalnego o średnicy 22-26 mm – w razie potrzeby w połączeniu z gumowymi podkładkami.

2. Wybierz miejsce montażu, które nie będzie utrudniać bezpiecznego prowadzenia roweru. Za pomocą klucza imbusowego o rozmiarze 3 mm odkręć, a po założeniu uchwytu dokręć jego śrubę tak, aby uchwyt dobrze przylegał do powierzchni montażu [A]. Nie dokręcaj zbyt mocno. Wyrównaj występy w dolnej części pokrywy komory baterii produktu dB140 względem wycięć w uchwycie Garmin [B]. Delikatnie docisnij, obróć i zablokuj produkt [C].

3. Zamocuj przycisk klaksonu na kierownicy w miejscu, w którym można go nacisnąć przy jednoczesnym naciskaniu dźwigni hamulca. Owini nadmiar przewodu łączącego wokół kierownicy. W przypadku roweru szosowego przewód najlepiej poprowadzić pod taśmą kierownicy.

4. Wprowadź dokładnie wtyczkę do gniazda pod tylną częścią produktu dB140 [D]. Aby wyzermitować dźwięk, nacisnij przycisk klaksonu [E]. Aby zmienić rodzaj dźwięku, nacisnij przycisk wyboru dźwięku w tylnej części produktu [F]. Aby zdejmować produkt dB140, odłącz wtyczkę i umieść ją w specjalnym uchwycie przy śrubie mocującej uchwyt [G], a następnie obróć o 90° i pociągnij produkt do góry.

5. Jeśli wkładka mocująca wymaga wymiany, odkręć 2 śruby z tłem krzyżowym, wymień wkładkę i dokręć z powrotem śruby. Zapasowa wkładka została dołączona do drugiego uchwytu lub można ją nabyć na stronie [hornit.com](http://hornit.com)

**MONTAŻ I WYMIANA BATERII.** Produkt Hornit dB140 zasilany jest 2 bateriami typu AAA o napięciu 1,5 V. Odkręć śrubkę i umieść pokrywę komory baterii. Wymień obie wyczerpane baterie AAA na nowe z zachowaniem prawidłowej polaryzacji. Załóż pokrywę komory baterii i dokręć śrubkę.

**UŻYTKOWANIE PRODUKTU HORNIT dB140.** Produkt Hornit dB140 zapewnia stopień ochrony IP44. Oznacza to, że produkt zachowa sprawność w warunkach ekstremalnie wysokiego poziomu wilgoci. Nie należy zanurzać produktu w wodzie. Woda może dostać się do wnętrza produktu przez pokrywę komory baterii i gniazdo wtykowe. Produkt Hornit dB140 przeznaczony jest do ostrzegania innych uczestników ruchu o sytuacjach, w których może dojść do wypadku. Z produktu należy korzystać odpowiedzialnie.

**OSTRZEŻENIA!** Attention! Ostrzeżenie! Produkt nie jest zabawką i nie jest odpowiedni dla dzieci. Ostrzeżenie! Produkt należy przechowywać poza zasięgiem dzieci oraz zwierząt. Nie należy również włączać dźwięku w ich pobliżu. Ostrzeżenie! Długotrwała ekspozycja na dźwięk lub nieprawidłowe użycie może spowodować trwałe uszkodzenie słuchu. Nie należy włączać dźwięku w zamkniętych pomieszczeniach ani w bliskiej odległości od uszu ludzi. Ostrzeżenie! Upewnij się, że produkt Hornit dB140 jest prawidłowo i bezpiecznie zamocowany tylną częścią skierowaną w stronę rowerzysty.

### WAŻNE

- Nie ładuj baterii jednorazowych.
- W przypadku korzystania z akumulatorów wyjmij je z produktu przed ładowaniem.
- Nie łącz ze sobą baterii różnego typu ani baterii nowej z używaną.
- Korzystaj wyłącznie z baterii tego samego lub równoważnego typu.
- Baterie należy wkładać z zachowaniem prawidłowej biegunowości.
- Wyjmij zużyte baterie z produktu.
- Nie zwieraj zacisków zasilania.
- Wyjmij baterie, jeśli produkt nie będzie używany przez dłuższy czas.
- Zużyte baterie oraz niesprawne produkty elektryczne i elektroniczne należy oddać do odpowiedniego punktu odbioru odpadów.

### ODPOWIEDZIALNOŚĆ

PRODUCT EN JEGE PRZEDSTAWICIELE NIE PONOSZA ODPOWIEDZIALNOŚCI ZA: (1) ŚMIERĆ LUB OBRĄŻENIA CIAŁA, Z WYJĄTKIEM PRZYPADKÓW, W KTÓRYCH UDOWODNIONO, ŻE WYNIKŁY ONE NA SKUTEK ZANIEDBAŃ PRODUCENTA LUB JEGO PRZEDSTAWICIELI. (2) USZKODZENIE MIENIA LUB WSZELKIE INNE STRATY WYNIKAJĄCE Z UŻYTKOWANIA CLUG'A ROADIE, Z JAKIEGOKOLWIEK POWODU LUB PRZYCZYNY, W NAJSZERSZYM ZAKRESIE DOZWOLONYM PRZEZ PRAWO.

### GARANTIE

Wszystkie produkty marki Hornit są objęte gwarancją na wady materiałowe i produkcyjne, która obowiązuje przez okres 2 lat od daty zakupu.

# PL