

S 30.1



S 30.1

AUTOMATYCZNA MONTAŻOWNICA DO OPON

DANE TECHNICZNE

| | |
|-----------------------|---------------|
| ZAKRES MOCOWANIA KOŁA | FG 110 - 1750 |
| MAKS. ŚREDNICA KOŁA | 1750 |
| MAKS. SZEROKOŚĆ KOŁA | 1750 |
| PRĘDKOŚĆ OBROTOWA | 8000 |
| POZIOM HAŁASU | 110 |
| ZASILANIE ELEKTRYCZNE | 230V 50Hz |
| CIŚNIENIE ROBOCZE | 10 bar |
| WAGA NETTO | 250 kg |

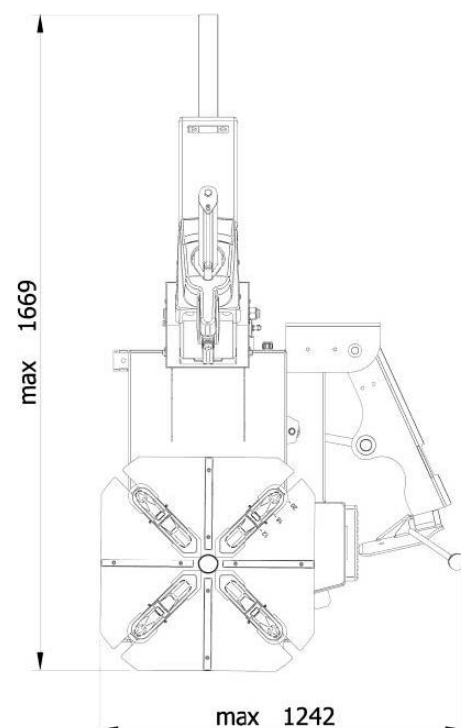

AKCESORIA STANDARDOWE

- PRZYSTAWKA DO OPON RUN FLAT I UHP
- NAKŁADKI PLASTIKOWE NA ZBIJAK
- UCHWYT NA PASTĘ MONTAŻOWĄ
- WBUDOWANY W SZCZĘKI INFLATOR
- POMPOWANIE KOŁA STEROWANE POPRZEC PEDAŁ
- PNEUMATYCZNY ZBIJAK Z SYSTEMEM PNEU-CONTROL

AKCESORIA DODATKOWE

- PODSTAWA ROLKOWA
- PODSTAWA ROLKOWA Z REGULACJĄ KĄTA

Pozostałe akcesoria opisano w katalogu części

Montażownica do opon
z systemem
Pneu-Control

Zalety 
Wysoka jakość
Innowacyjność
Design



S 30.1



femas
AUTOMOTIVE EQUIPMENT S.R.L.
WHEEL CLAMPING ACCESSORIES

ANWA-TECH SP. Z O.O.
3 Maja 89, 05-071 Sulejówek
tel. +48 22 783 41 61
sls@anwa-tech.pl



Femas reserves the right to make any modification to the machines at any time without prior notice or obligation

FEMAS - Włoskie montażownice do opon

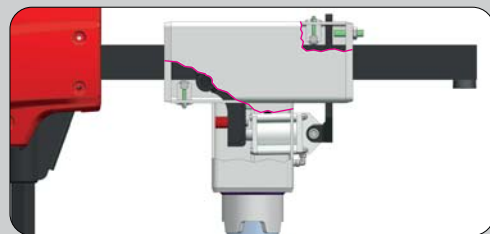

RAMIĘ POZIOME - wyposażone jest w podwójny system blokowania oraz w regulowane rolki ślizgowe, które pozwalają na bardziej precyzyjną pracę oraz łatwiejszą konserwację maszyny w trakcie jej eksploatacji.



RAMIĘ ROBOCZE - wyposażone w pneumatyczny system sterowania podnoszeniem i opuszczaniem głowicy montażowej.



STÓŁ ROBOCZY - wyposażony w szczęki umożliwiające obsługę felg o rozmiarach od 12 do 26". Ponadto na stole zastosowano specjalne nakładki ułatwiające zacisk felgi na szczękach stołu.



PNEUMATYCZNY ZBIJAK PNEU-CONTROL
Nowa koncepcja zbijaka wykorzystująca pneumatyczne sterowanie z możliwością zatrzymania ramienia zbijaka w dowolnym położeniu



WYJMOWANY ZESPÓŁ PEDAŁÓW STEROWANIA
- ułatwia czynności konserwacyjne.

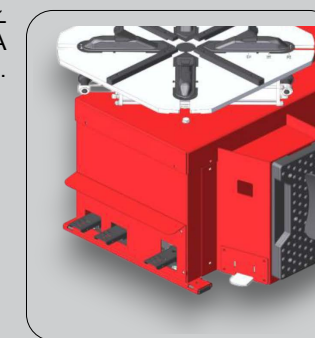

POMPOWANIE KOŁA PEDAŁEM
- oddzielna pozycja położenia pedału pompowania.

