



# PRASA WARSZTATOWA

## SP-50EAM



Przsuwany siłownik z blokadą położenia  
Wbudowana skala pomiarowa

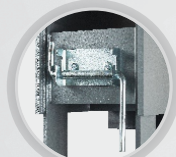

Uchwyt na korbę windy

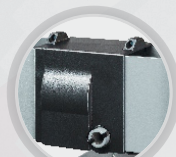

Osłona windy

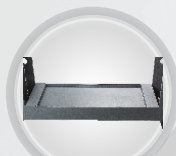

Półka na akcesoria



Profilowane nogi z otworami  
montażowymi do podłogi

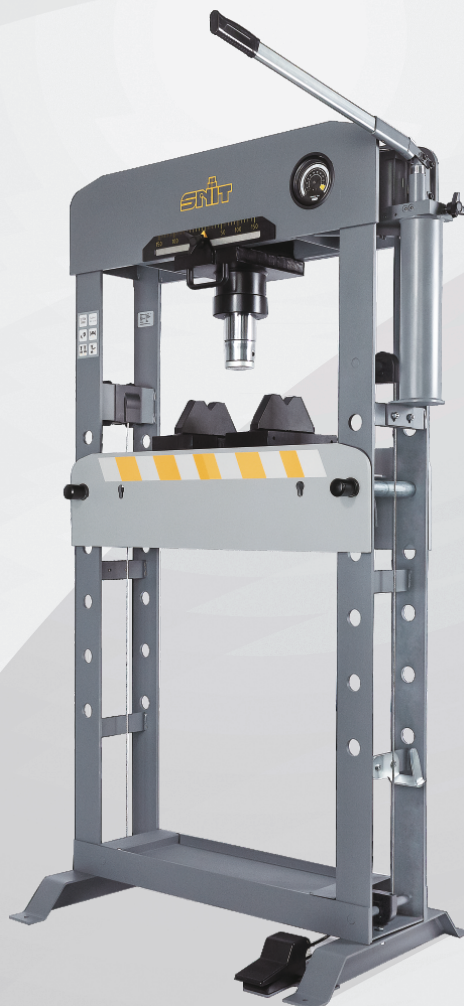

Nakładka szybko-  
mocująca na tłok



Osłona koła  
liny stalowej



Blokada położenia  
stołu roboczego



Uchwyt na dźwignię pompy



Pedał sterowania  
pompa pneumatyczną

Model	Nacisk	Waga netto	Opakowanie	Ciśnienie powietrza	A	B	C	D	E	G	G2	R	M
SP-50EAM	50t	244kg	182x110x40.5cm	0.9-1.2MPa	1080	750	1850	200	650	120	820	200	280

SP-50EAM

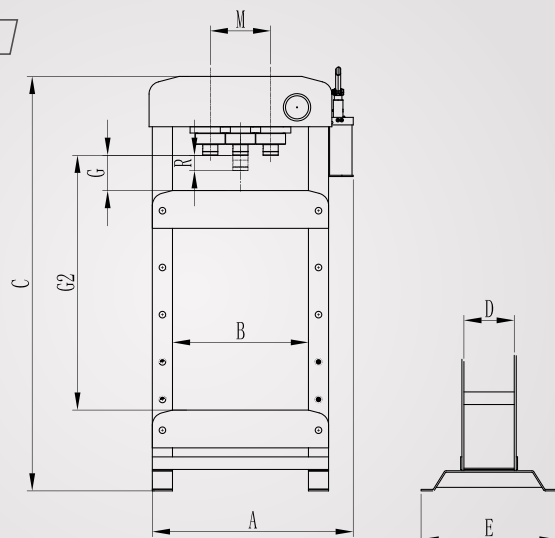

## Opis

- Zawór bezpieczeństwa
- Przemysłowe uszczelnienia
- Dwustopniowa pompa
- Automatyczny powrót tłoczyska
- Nogi z otworami na śruby do mocowania do podłogi
- Dwustronnie chromowany cylinder
- Ergonomiczna rączka sterowania pompą i system sterowania windą stołu roboczego
- Osłona zabezpieczająca windę i koło linowe przed przypadkowym uszkodzeniem rąk