

SP30-2

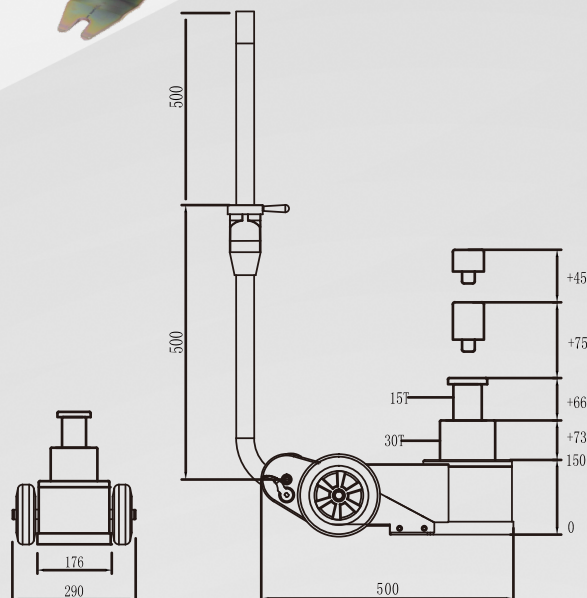

Opis

- Zawór dławiący.
- Uszczelnienia importowane z USA.
- Dwustronnie chromowane tuleje siłownika.
- Przemysłowe uszczelnienia XTP (funkcja podwójnego uszczelnienia).
- Zawór nadmiarowy.
- Bezpieczny sterownik z funkcją samoczynnego powrotu.
- System zapobiegający cofaniu się oleju.

Model	Udźwig	Ciśnienie robocze	Wys. min.	Wys. max	Skok cylindra	Wys. nakładek	Waga netto
SP30-2	30T/15T	0.9~1.2Mpa	150mm	409mm	30T:73mm 15T:66mm	75mm+45mm	24kg