

Podnośnik kolumnowy SML3000

kg 3000

Główne cechy:

- wersja mobilna
- sterowanie napięciem bezpiecznym 24V
- regulowane podkładki podprogowe
- wysoka jakość wykonania
- mechaniczny system zabezpieczeń z jednopunktowym odblokowaniem
- solidna i stabilna konstrukcja

Podnośnik jedno-kolumnowy do pracy mobilnej. Wyposażony jest w mechaniczny system zabezpieczeń oraz sterowanie napięciem bezpiecznym 24V.

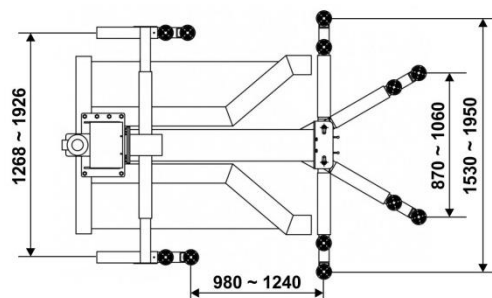
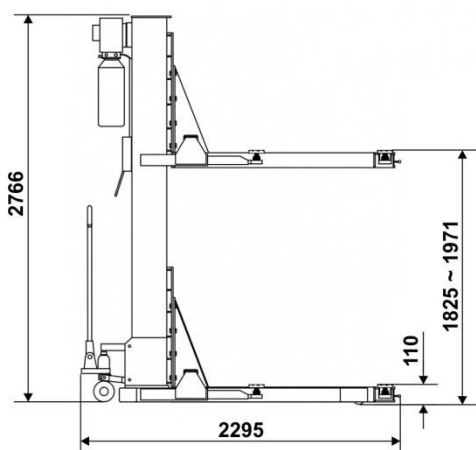
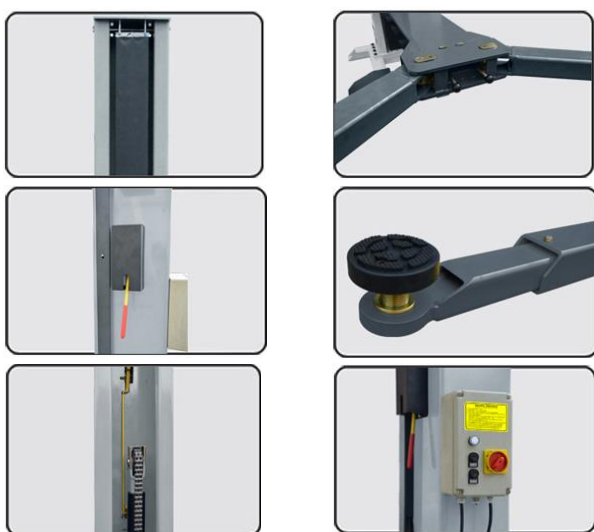

Dane techniczne:

Zasilanie	400 V ; 50 Hz; 3 Ph
Moc silnika	2,2 kW
Udźwig maksymalny	3000 kg
Czas podnoszenia	32 s
Max wys. podnoszenia	1825-1971 mm
Min wysokość	110 mm
Wysokość całkowita	2766 mm
Szerokość całkowita	2295 mm