

Super autoautomatyczna montażownica do kół ciężarowych, rolniczych i ciężkich budowlanych o rozmiarze do 58"

Uchwyt koła dla felg 12-46" (58" z SA101).

3 prędkości obrotowe koła z inwerterem (1-4-8 rpm) - niska prędkość do nacinania bieżnika.

1 Synchroniczny przesuw ramienia głowicy roboczej i uchwytu koła umożliwia dokładne ustawienie głowicy do koła.

2 Zsynchronizowane przesuwanie uchwytu koła i głowicy roboczej umożliwia bardzo szybką i wygodną pracę.

Automatyczny obrót i podnoszenie głowicy roboczej.

AUTOROTATE

AUTOTILT

Konsola sterowania hydrauliką.

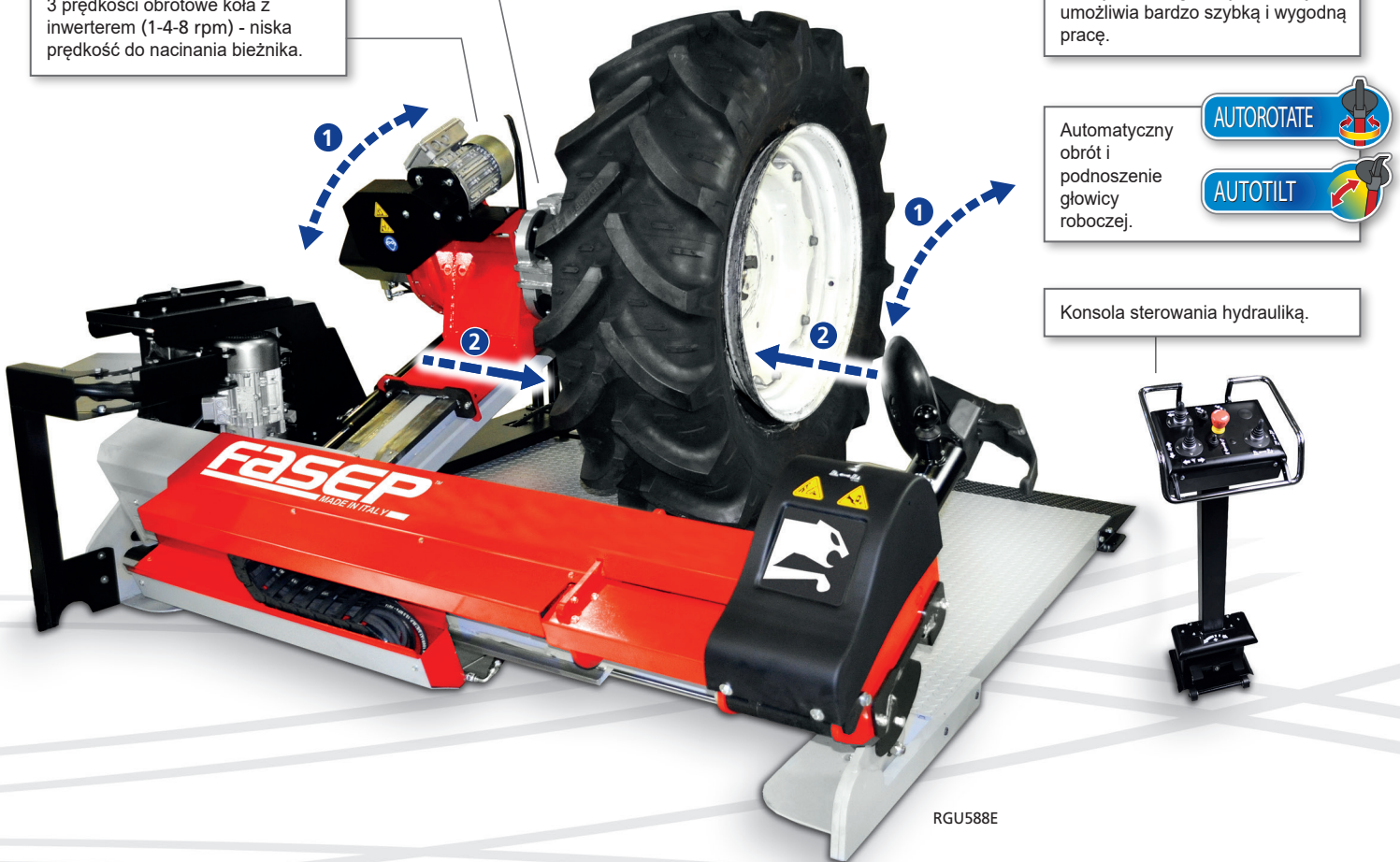

RGU588E

RGU588E jest uniwersalną montażownicą do kół dętkowych i bezdętkowych. Wyposażona jest w samocentrujący 4-szczękowy uchwyt koła. Regulowana prędkość obrotowa umożliwia idealne dostosowanie szybkości do wykonywanej pracy. Głowica robocza wyposażona jest w funkcję automatycznego podnoszenia i automatycznego obrotu. Konsola sterowania dostosowana jest do sterowania napięciem bezpiecznym.



FASEP
MADE IN ITALY
SOMEONE YOU CAN TRUST.

Zsynchronizowany przesuw uchwyty koła i głowicy roboczej przyspiesza obsługę koła i ułatwia pracę.

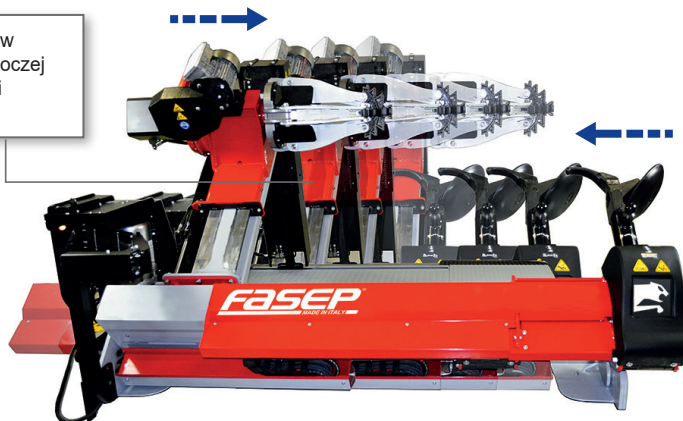

Głowica robocza ustawiana jest zawsze prostopadle do środka koła.

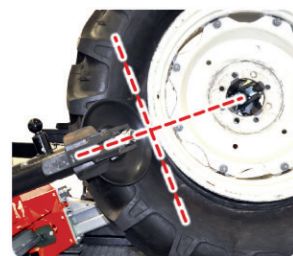

Synchroniczna praca uchwyty koła i głowicy roboczej umożliwia dokładne ustawienie głowicy roboczej do opony, co redukuje naprężenie na oponę i zabezpiecza przed uszkodzeniem.

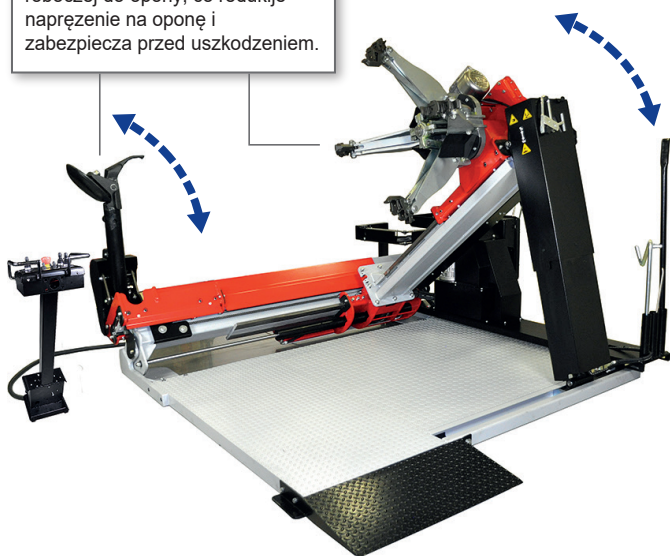

Wielopunktowa szczęką uchwyty.

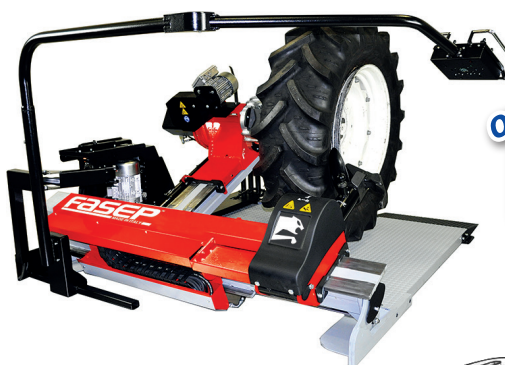

OPTION

Konsola sterująca na ramieniu przegubowym.

DANE TECHNICZNE

• Max średnica obręczy	12 - 46" (58" optional)
• Max waga koła	2000 kg
• Max średnica koła	2600 mm (102")
• Max szerokość koła	1530 mm (60")
• Silnik pompy hydraulicznej	4,4 kW (6.0 Hp)
• Silnik przekładni	1,5 kw (2.0 Hp)
• Min wysokość robocza uchwyty koła	365 mm
• Siła zbijaka	37.6 kN
• Max moment obrotowy	3,6 kN
• Max siła zacisku szczęk	48 kN
• Średnica otworu centralnego obręczy	80 - 1200 mm
• Poziom hałasu	< 70 dB (A)

AKCESORIA DODATKOWE:

www.fasep.it

Autoryzowany dealer:

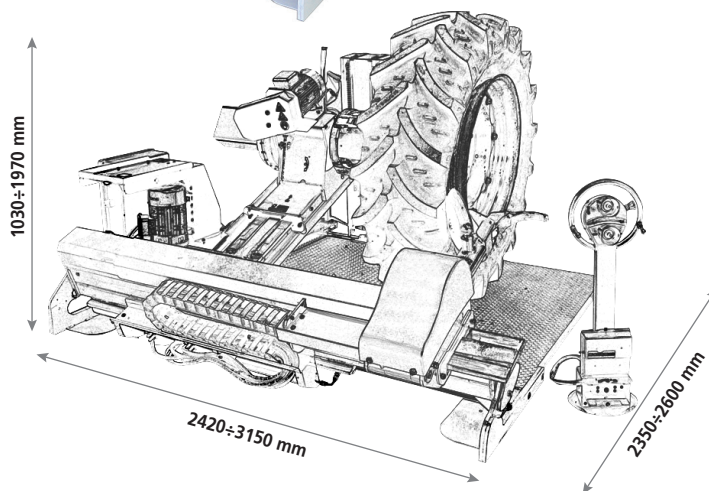

Więcej informacji na temat tego i innych produktów na stronie: www.fasep.it

FASEP
MADE IN ITALY

FASEP 2000 s.r.l.
Via Faentina, 96 - 50032 Ronta (Firenze) ITALY
Tel. +39 055 8403126 - Fax +39 055 8403354