

## Podnośnik nożycowy mobilny ML35D

**kg 3500**

### Główne cechy:

- niski profil podnośnika
- 2 siłowniki z synchronizacją
- automatyczny elektro-mechaniczny system zabezpieczeń
- mobilny pulpit sterowniczy
- elektro-magnetyczny system zwalniania blokad
- zestaw transportowy zapewniający mobilność podnośnika

Podnośnik **PROGEAR ML35D** to mobilny podnośnik nożycowy niskiego podnoszenia, przeznaczony dla serwisów mechaniki pojazdowej i serwisów oponiarskich. Jego niezwykle zwarta konstrukcja oraz zestaw transportowy (kółka i wózek) sprawiają, że podnośnik ten jest idealny dla warsztatów z ograniczoną przestrzenią roboczą.

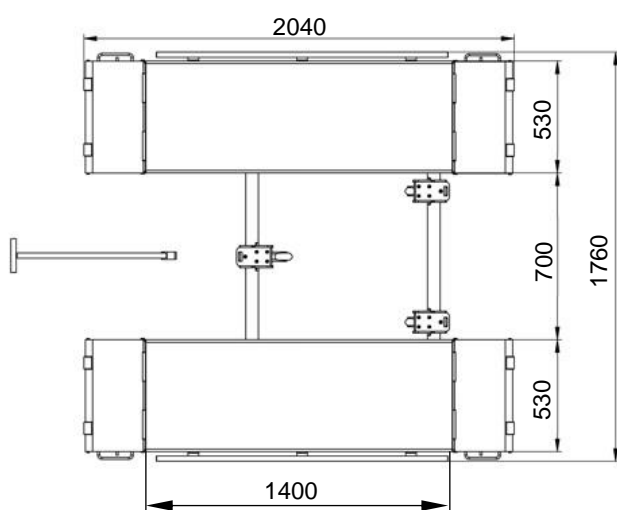
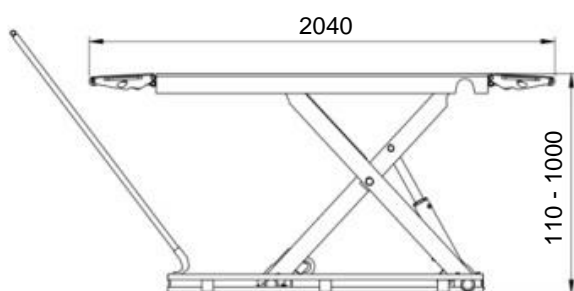

### Dane techniczne:

Zasilanie	230 V ; 50 Hz; 1 Ph
Moc silnika	2,2 kW
Udźwig maksymalny	3500 kg
Czas podnoszenia	30 s
Max wysokość podnoszenia	1000 mm
Min wysokość	110 mm
Długość całkowita (z rozłożonymi najazdami)	2040 mm
Szerokość całkowita	1760 mm
Odległość między platformami	700 mm
Waga netto	600 kg
Wymiary opakowania:	
• Podnośnik	1820x1570x200 mm
• Panel sterowania	1190x480x470 mm