

Podnośnik nożycowy SS3500

kg 3500

Podnośnik **NITROMAC SS3500** to profesjonalny podnośnik nożycowy niskiego podnoszenia, przeznaczony dla serwisów mechanicznych pojazdowej i serwisów oponiarskich. Jego niezwykle zwarta konstrukcja sprawia, że podnośnik ten jest idealny dla warsztatów z ograniczoną przestrzenią roboczą.

Główne cechy:

- niski profil podnośnika
- 2 siłowniki z synchronizacją
- automatyczny elektro-mechaniczny system zabezpieczeń
- profesjonalny pulpit sterowniczy
- zabezpieczenie przed nagłym opadnięciem w przypadku uszkodzenia przewodu hydraulicznego

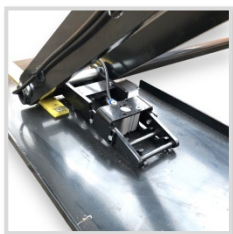

Blokada elektro-pneumatyczna



Rozkładany, blokowany najazd

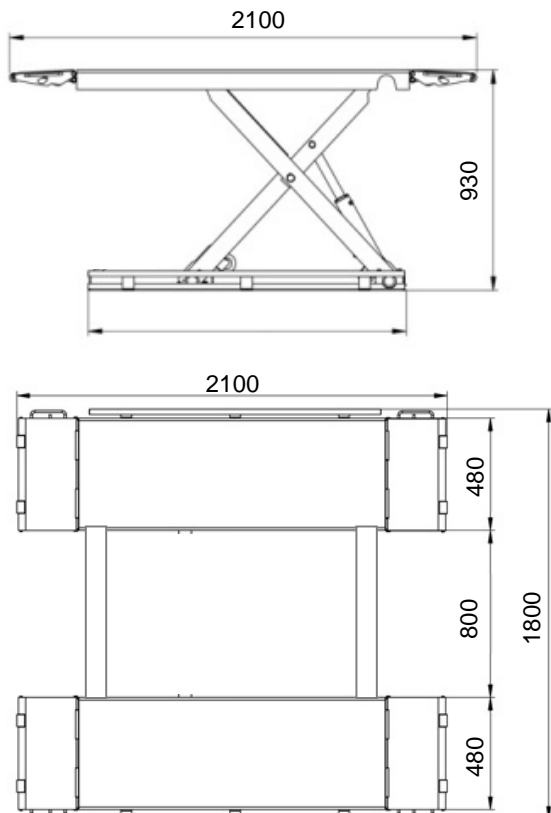

Dane techniczne:

Zasilanie	400 V ; 50 Hz; 3 Ph
Udźwig maksymalny	3500 kg
Czas podnoszenia	24 s
Max wysokość podnoszenia	930 mm
Min wysokość	110 mm
Długość całkowita (z rozłożonymi najazdami)	2100 mm
Długość platform (bez najazdów)	1500 mm
Szerokość całkowita	1800 mm
Waga netto	460 kg
Kolor	Niebieski