



## SDX32 - SDX35

**2 colonne  
elettro-  
meccanici**

(IT)

***Electrome-  
chanical  
2-post lifts***

(EN)

**Elektro-mechaniczne  
podnośniki 2-  
kolumnowe**

(PL)

I carrelli interni scorrono su apposite guide lubrificate e sono protette dall'ambiente esterno, a garanzia di una maggiore durata degli elementi scorrevoli. Facilità di apertura delle porte. È possibile posizionare il veicolo in una posizione più arretrata senza alcuna preoccupazione di danneggiarlo.

*Internal carriages running on lubricated sliding guides, protected from the external environment, that ensures a longer life to the sliding elements. Easy door opening. The vehicle can be placed backward without any worries about damaging the vehicle itself.*

Wózki wewnętrzne poruszają się na smarowanych prowadnicach ślizgowych, chronionych przed działaniem środowiska zewnętrznego, co zapewnia dłuższą żywotność elementów ślizgowych. Łatwe otwieranie drzwi. Pojazd można ustawić tyłem bez obawy o uszkodzenie samego pojazdu.



La nuova geometria della colonna consente la rapida sostituzione della chiocciola.

*The new column geometry allows for quick replacement of the nut.*

Nowa geometria kolumny pozwala na szybką wymianę nakrętki nośnej.

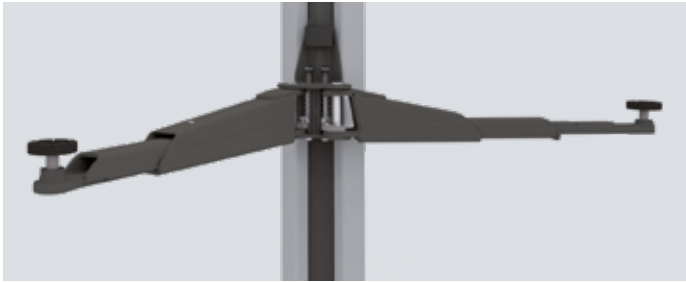

Bracci corti a 3 stadi e bracci lunghi a 2 stadi con tamponi in gomma telescopico a montaggio rapido.

*Short 3-stage arms and long 2-stage arms with quick fit telescopic rubber pad.*

Krótkie ramiona 3-stopniowe i długie ramiona 2-stopniowe z szybko montowaną teleskopową podkładką gumową.

### SDX32

La geometria dei bracci è stata progettata per sollevare dalle city car alla berlina a passo lungo.

*The geometry of the arms was designed to lift anything from city to long-wheelbase cars.*

Geometria ramion została zaprojektowana tak, aby podnosić wszystko, od samochodów miejskich po samochody z dużym rozstawem osi.

### SDX35

La geometria dei bracci è stata progettata per sollevare dalle city car ai furgoni di medie dimensioni a passo lungo.

*The geometry of the arms has been designed to lift anything from city cars to long wheel base medium vans.*

Geometria ramion została zaprojektowana tak, aby podnosić wszystko, od samochodów miejskich po średnie samochody dostawcze z dużym rozstawem osi.

### SDX32

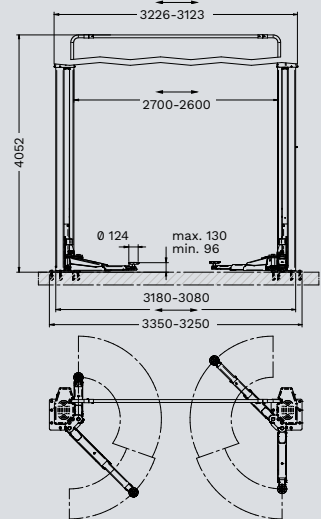

### SDX35

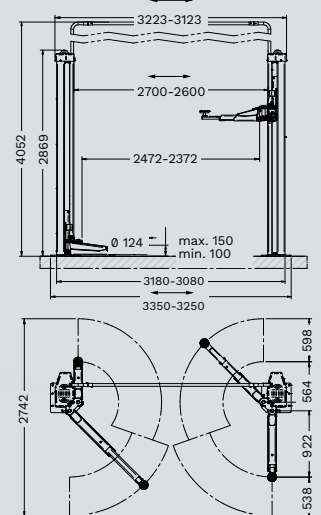

SDX32  
**3.2**  
TON

SDX35  
**3.5**  
TON



Sistema acustico per la protezione dei piedi. Nessun salvapiedi meccanico.

*Equipped with an acoustic anti toe trap system. Free from mechanical foot guards.*

Wyposażone w akustyczny system zapobiegający przytraśnięciu palców. Bez mechanicznych osłon stóp.

### Installazione rapida e flessibile.

Riduzione del tempo di installazione fino al 20%. La sincronizzazione elettronica evita l'installazione e la regolazione del cavo di riallineo. Tre posizioni regolabili in larghezza consentono di installare i ponti in modo flessibile.

### Smart and flexible installation.

Up to 20% improvement in installation time. The electronic synchronization avoids the installation and adjustment of the realignment cable. The lifts can be installed in a flexible way thanks to three width-adjustable positions.

### Inteligentna i elastyczna instalacja.

Do 20% krótszy czas instalacji. Elektroniczna synchronizacja pozwala uniknąć instalacji i regulacji kabla wyrównującego. Podnośniki można instalować w elastyczny sposób dzięki trzem pozycjom z możliwością regulacji szerokości rozstawu kolumn.



### Manutenzione periodica ridotta al minimo.

I componenti sono progettati per una manutenzione o una sostituzione agevoli, riducendo il costo di esercizio e il rischio di errori sui componenti critici per la sicurezza.

*Minimum routine maintenance. The operating parts require little time for easy replacement or maintenance reducing the risk of error on safety elements.*

**Zminimalizowane wymagania dotyczące konserwacji.** Części robocze wymagają niewiele czasu do wymiany lub konserwacji, co zmniejsza ryzyko błędów technicznych.

### Funzionamento rapido e semplice.

L'area di lavoro è priva di ostacoli, e tutte le operazioni possono essere eseguite in condizioni di sicurezza e comfort.

### Quick and easy operations.

Free of obstacles working space to guarantee safety and comfort.

### Szybka i łatwa obsługa.

Wolna od przeszkód przestrzeń pracy gwarantuje bezpieczeństwo i komfort.

CARATTERISTICHE TECNICHE	TECHNICAL FEATURES	DANE TECHNICZNE	SDX32	SDX35
N. articolo	Item no.	Indeks	SPA.SDX32.199041	SPA.SDX35.199331
Portata	Capacity	Udźwig	3200 kg	3500 kg
Altezza max. di sollevamento	Max. lifting height	Maks. wys. podnoszenia	2000 mm	2020 mm
Tempo di sollevamento	Lifting time	Czas podnoszenia	42 s	42 s
Altezza min. tampone	Min. pad height	Min. wysokość podparcia	96 mm	100 mm
Altezza max. tampone	Max. pad height	Maks. wysokość podparcia	130 mm	150 mm
Altezza colonne	Column height	Wysokość kolumny	2920 mm	2920 mm
Larghezza passaggio	Drive-through width	Prześwit między kolumnami	2372-2472 mm	2372-2472 mm
Altezza min. soffitto	Min. ceiling height	Min. wysokość stropu	4150 mm	4150 mm
Layout bracci	Arm layout	Układ ramion	asimmetrico - asymmetric- asymetryczne	asimmetrico - asymmetric- asymetryczne
Lunghezza min. bracci anteriori	Min. front arm length	Min. długość ramion przednich	555 mm	564 mm
Lunghezza max. bracci anteriori	Max. front arm length	Maks. długość ramion przednich	1100 mm	1160 mm
Lunghezza min. bracci posteriori	Min. rear arm length	Min. długość ramion tylnych	805 mm	922 mm
Lunghezza max. bracci posteriori	Max. rear arm length	Maks. długość ramion tylnych	1200 mm	1460 mm
Larghezza	Width	Szerokość	3250-3350 mm	3250-3350 mm
Altezza	Height	Wysokość	4052 mm	4052 mm
Controllo	Control	Sterowanie	pulsanti - push buttons przyciski	pulsanti - push buttons przyciski
Alimentazione elettrica	Power supply	Zasilanie	400/3/50Hz	400/3/50Hz
TEq-Link	TEq-Link	TEq-Link	✓	✓

## Accessori - Accessories - Zubehör Accessoires - Accesorios

N. articolo - Item no. Artikel Nr - N° article - N. artículo	Descrizione - Description - Beschreibung - Descripción - Descripción				
VSG.2CALL.901071	Kit da 8 distanziali per tamponi. 4 distanziali x H 89 mm + 4 distanziali x H 127 mm, 2 staffe supporto distanziali	Kit containing 8 spacers for pads 4 spacers x H 89 mm + 4 spacers x H 127 mm, 2 spacer support brackets	Satz 8 Tragtellerehöhungen 4 x H 89 mm, 4 x H 127 mm, Halterungen	Kit de 8 rehausses pour tampons 4 rehausses x H 89 mm + 4 rehausses x H 127 mm, 2 brides de support rehausses	Juego de 8 extensiones para los tacos. 4 calzos x H 89 mm + 4 calzos x H 127 mm, 2 abrazaderas de soporte para los calzos
VSG.2CALL.901248	Kit da 4 distanziali per tamponi. 4 distanziali x H 200 mm, 2 staffe per supporto distanziali	Kit containing 4 spacers for pads 4 spacers x H 200 mm, 2 spacer support brackets	Satz 4 Tragtellerehöhungen 4 x H 200 mm, Halterungen	Kit de 4 rehausses pour tampons 4 rehausses x H 200 mm, 2 brides de support rehausses	Juego de 4 extensiones para los tacos 4 calzos x H 200 mm + 2 abrazaderas de soporte para los calzos
VSG.2CALL.901163	Kit adattatori per tamponi per presa telaio. 1 set con 4 pezzi	Kit with frame engaging adapters 1 set with 4 pieces	Satz Chassis-Adapteraufnahmen. 4 Stk	Kit adaptateurs pour tampons pour prise châssis. 1 jeu de 4 unités	Juego de adaptadores para tacos para levantamiento del chasis. 1 juego con 4 unidades
VSG.2CALL.901330	Kit tamponi a U. 1 set con 4 tamponi	Kit with U-shaped frame engaging adapters. 1 set with 4 pieces	Satz U-Aufnahmeadapter. 4 Stk	Kit tampons en U. 1 jeu de 4 tampons	Juego de tacos en U 1 juego con 4 tacos
VSG.2CALL.901538	Kit tamponi per veicoli TESLA. 1 set con 4 tamponi	Kit with pads for TESLA vehicles 1 set with 4 pads	Satz 4 Adapter für TESLA-Fahrzeuge. 4 Stk	Kit tampons pour véhicules TESLA. 1 jeu de 4 tampons	Juego de tacos para vehículos TESLA 1 juego con 4 tacos
VSG.2CALL.901859	Kit tamponi Mercedes Classe G 1 set da 4 tamponi	Mercedes G class support pads kit 1 set of 4 pads	Aufnahme-Kit für Mercedes G-Klasse 1 Satz mit 4 Aufnahmen, 2 vorne und 2 hinten	Kit de support pour Mercedes Classe G 1 jeu de 4 tampons	Apoyo kit para Mercedes Clase G 1 juego de 4 tacos
VSG.2CALL.902023	Kit tamponi per Fiat 500E, 500 ABARTH. 1 set con 4 tamponi	Kit with pads for Fiat 500E, 500 ABARTH. 1 set with 4 pads	Satz 4 Tragtelleradapter für Fiat 500E, 500 ABARTH. 4 Stk	Kit tampons pour Fiat 500E, 500 ABARTH. 1 jeu de 4 tampons	Juego de tacos para Fiat 500E, 500 ABARTH. 1 juego con 4 tacos
VSG.2CALL.902146	Kit tamponi per piattaforma MEB 1 set con 4 tamponi	Kit with pads for MEB platform 1 set with 4 pads	Satz 4 Aufnahmen für VW-MEB-Plattform-E-Fahrzeuge. 4 Stk	Kit tampons pour plate-forme MEB 1 jeu de 4 tampons	Juego de tacos para la plataforma MEB. 1 juego con 4 tacos
VSG.2CALL.901378	Kit stabilizzatori (3.5 t). 1 set con 2 piastre, permette l'installazione dei ponti sollevatori anche su qualità di calcestruzzo inferiori a quelli richiesti	Outrigger plates kit (3.5 t) 1 set of 2 plates, allowing installation on floors with poor capacity or lower concrete thickness	Stützplatten (3.5 t). 1 Satz mit 2 Platten, die die Installation auf Böden mit geringer Tragfähigkeit oder geringer Betondicke ermöglichen	Kit plaques de répartition (3.5 t) 1 jeu de 2 plaques, permet d'installer le pont élévateur même sur de dalle de faible épaisseur	Juego de placas estabilizadoras (3.5 t) 1 juego con 2 placas, permite la instalación del elevador incluso en calidades del hormigón inferiores a las requeridas
VSG.2CELM.902344	Kit aumento altezza del passaggio cavi aereo. Fino a + 1.5 m	Kit for increasing overhead cable passage height. Up to + 1.5 m	Galgenerhöhung bis + 1.5 m	Kit d'augmentation de la hauteur pour passage aérien des câbles. Jusqu'à + 1.5 m	Juego de aumento de la altura del tendido de cables aéreo. Hasta + 1.5 m
VSG.2CELM.901927	Golfare per movimentazione colonne (3.2 t - 3.5 t - 4.2 t). Agevola installazione del ponte sollevatore, riutilizzabile per altre installazioni	Eyebolt for handling columns (3.2 t - 3.5 t - 4.2 t). It facilitates installation of the lift, can be used again for other installations	Montagevorrichtung (3.2 t - 3.5 t - 4.2 t). Für eine leichtere Montage der Hebebühne	Anneau pour le déplacement des colonnes (3.2 t - 3.5 t - 4.2 t). Facilite l'installation du pont élévateur. Réutilisable pour d'autres installations	Cáncamo para el desplazamiento de las columnas (3.2 t - 3.5 t - 4.2 t). Facilita la instalación del elevador, reutilizable para otras instalaciones
VSG.2CALL.902818	Kit rampe innalzamento veicolo. 1 set con 4 rampe, altezza rampa 60 mm	Vehicles lift platforms kit 1 set with 4 ramps, ramp height 60 mm	Unterstellplatten. 1 Satz mit 4 Rampen, Rampenhöhe 60 mm	Kit de supports pour rehausser les véhicules. 1 jeu de 4 rampes, hauteur de rampe 60 mm	Juego de rampitas para levantamiento de vehículos. 1 juego con 4 rampas, altura de rampa 60 mm
VSG.2CALL.902085	Kit cavalletti per assetto. 1 set con 4 cavalletti	Kit of stands for alignment 1 set with 4 stands	Satz Achsmesstände 1 Satz mit 4 Böcken	Kit de supports pour le contrôle de géométrie. 1 jeu de 4 supports	Caballetes para alineado 1 juego con 4 soportes
VSG.2CALL.902641	Kit vaschette magnetiche. 1 set con 2 vaschette	Magnetic tray 1 set with 2 trays	Magnetische Werkzeug-Ablageschale. 1 Satz mit 2 Schalen	Bac magnétique 1 jeu de 2 plateaux	Deposito magnético 1 juego con 2 bandejas
VSG.2CALL.902511	Supporto per avvitatore pneumatico. Supporto ergonomico per utensili	Holder for impact wrench. Ergonomic tool support	Halterung für Druckluftschrauber. Werkzeughalterung	Support pour outillage pneumatique. Support d'outil ergonomique	Soporte para destornillador neumático. Soporte ergonómico para herramientas
VSG.2CALL.902276	Kit tamponi a pantografo. 1 set da 4 sfili e tamponi regolabili in altezza, a posizionamento rapido, regolabile in 4 posizioni (solamente per il modello SDX32)	Flip-up pads kit. 1 set of 4 height-adjustable, quick-positioning, 4-position adjustable extrusions and pads (for SDX32 model only)	Stromabnehmer-Pad-Bausatz. 1 Satz mit 4 höhenverstellbaren, schnell positionierbaren, 4-fach verstellbaren Abziehm und Puffern (nur für das Modell SDX32)	Kit de tampons de pantographe. 1 jeu de 4 extracteurs et tampons réglables en hauteur, à positionnement rapide, réglables en 4 positions (pour le modèle SDX32 uniquement)	Kit de almohadilla pantógrafo. 1 juego de 4 extractores y topes regulables en altura, de posicionamiento rápido y 4 posiciones (sólo para el modelo SDX32)

## Vehicle Service Group Italy S.r.l.

Space Plant  
Via Sangano 48  
10090 Trana (TO) - Italy  
Tel. +39.011.93440300  
Fax +39.011.9338864  
info@spacetest.com

Member of VSG - Vehicle Service Group  
a DOVER company

Le caratteristiche tecniche e gli allestimenti presentati in questo prospetto possono subire variazioni. Le immagini riprodotte non sono vincolanti.

Technical data and composition presented in this catalogue may vary. Pictures reproduced are only indicative.

Dane techniczne i skład prezentowane w tym katalogu mogą się różnić. Reprodukowane zdjęcia mają wyłącznie charakter poglądowy.



DTD34U (1)