

WENTYLATORY ODŚRODKOWE  
SERII „VENTS VKM/VKMz/VC”

INSTRUKCJA

2009



## PRZEZNACZENIE

Wentylatory odśrodkowe "VENTS VKM\VKMz\VC" w korpusie metalowym przeznaczone są do systemów wentylacyjnych nawiewno-wywiewnych.

Tłoczone powietrze nie powinno zawierać kurzu oraz innych substancji twardych, lepících się i materiałów włóknistych. Temperatura tłoczonego powietrza nie powinna przekraczać wielkości, podanych w tabelach 1, 3, 5.

Ponadto tłoczony ośrodek nie może wykazywać agresywności.

Wentylator zaprojektowany został dla długotrwałej pracy bez odciążenia od zasilania.

Pod względem typu ochrony przed porażeniem prądem elektrycznym wentylatory należą do urządzeń I-jej klasy.

Poziom ochrony przed dostępem do części niebezpiecznych to IPX4.

## PODSTAWOWE CHARAKTERYSTYKI TECHNICZNE

Oznaczenie wentylatorów, ich wymiary oraz wielkości pomiarowe podane są w tabelach 1, 2, 3, 4, 5, 6 oraz na rys. 1, 2, 3, 4, 5, 6.

Konstrukcja wentylatorów przechodzi ciągłe doskonalenie, dlatego niektóre modele mogą nieznacznie różnić się od opisanych w danej karcie.

## Schemat strukturalny umownego oznaczania wentylatorów

X X X X

Nazwa wentylatora:

VKM wentylator kana³owy od³rodkowe w korpusie metalowym;  
 VKMz wentylator kana³owy od³rodkowe w korpusie ze stali cynkowanej;  
 VC-VK wentylator od³rodkowe do wentylacji wywiewnej, przeznaczony do instalacji w kanale wentylacyjnym;  
 VC-VN wentylator od³rodkowe do wentylacji wywiewnej, przeznaczony do instalacji na zewn±trz;  
 VC-PK wentylator od³rodkowe do wentylacji nawiewnej, przeznaczony do instalacji w kanale wentylacyjnym;  
 VC-PN wentylator od³rodkowe do wentylacji nawiewnej, przeznaczony do instalacji na zewn±trz.

S - zwiêkszona wydajnoœæ

œrednica króœca wlotowego:

100; 125; 150; 200; 250; 315; 355; 400; 450 mm.

Q - z silnikiem o obni¿onej mocy

Przyk³ady oznaczania:

VKM 150 wentylator od³rodkowe kana³owy w korpusie metalowym, przeznaczony dla instalacji w kanale ze œrednic± 150 mm.

VKMz 200 wentylator od³rodkowe kana³owy w korpusie ze stali cynkowanej, przeznaczony dla instalacji w kanale ze œrednic± 200 mm.

VKMS 315 wentylator od³rodkowe kana³owy o podwy¿szonej wydajnoœci w korpusie metalowym, przeznaczony dla instalacji w kanale ze œrednic± 315 mm.

VC-VK 250 wentylator od³rodkowe do wentylacji wywiewnej, przeznaczony jest do instalacji w kanale wentylacyjnym ze œrednic± 250 mm.

VC-VN 315 wentylator od³rodkowe do wentylacji wywiewnej, przeznaczony do instalacji na zewn±trz w kanale wentylacyjnym ze œrednic± 315 mm.

VC-PK 125 wentylator od³rodkowe do wentylacji nawiewnej, przeznaczony do instalacji w kanale wentylacyjnym ze œrednic± 125 mm.

VC-PN 100 wentylator od³rodkowe do wentylacji nawiewnej, przeznaczony do instalacji na zewn±trz w kanale wentylacyjnym ze œrednic± 100 mm.



tabela 1

Typ wentylatora	Napięcie zasilania, V/50 Hz	Moc, W	Pobór prądu, A	Wydajność, m <sup>3</sup> /h	Obroty silnika, obr./min.	Ciśnienie akustyczne, dB(A)/3 m	Temperatura, środowiska, °C	Poziom
VKM 100 Q	230	60	0,37	210	2620	36	-25 +55	IP X4
VKM 100	230	73	0,32	270	2830	47	-25 +55	IP X4
VKM 125 Q	230	60	0,37	255	2535	36	-25 +55	IP X4
VKM 125	230	75	0,33	355	2800	47	-25 +55	IP X4
VKM 150	230	98	0,43	555	2705	47	-25 +55	IP X4
VKM 160	230	98	0,43	555	2660	47	-25 +55	IP X4
VKM 200	230	154	0,67	950	2375	48	-25 +50	IP X4
VKMS 200	230	193	0,84	1100	2780	51	-25 +45	IP X4
VKM 250 Q	230	158	0,69	1190	2315	52	-25 +50	IP X4
VKM 250	230	194	0,85	1310	2790	52	-25 +50	IP X4
VKM 315	230	171	0,77	1400	2600	52	-25 +50	IP X4
VKMS 315	230	296	1,34	1880	2720	54	-25 +45	IP X4
VKM 355 Q	230	233	1,06	2210	1375	58	-25 +45	IP X4
VKM 400	230	460	2,23	3050	1370	61	-40 +70	IP X4
VKM 450	230	665	2,89	5260	1265	65	-40 +80	IP X4

Odchyłka dopuszczalna napięcia prądu wynosi ± 10% od wielkości nominalnej.

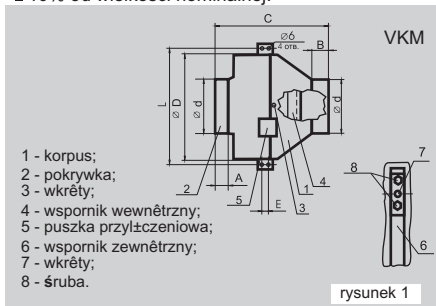

- 1 - korpus;
- 2 - pokrywka;
- 3 - wkręty;
- 4 - wspornik wewnętrzny;
- 5 - puszką przyłączeniową;
- 6 - wspornik zewnętrzny;
- 7 - wkręty;
- 8 - śruba.

tabela 2

Typ wentylatora	Wymiary, mm							Masa, kg
	d	D	C	A	B	L	E	
VKM 100 Q / VKM 100	100	250	200	25	25	270	30	4,4
VKM 125 Q / VKM 125	125	250	200	25	25	270	30	4,3
VKM 150	150	300	210	25	25	320	30	5,4
VKM 160	160	300	210	25	25	320	30	5,5
VKM 200 / VKMS 200	200	344	240	25	25	350	40	6,6
VKM 250 Q / VKM 250	250	344	250	25	30	350	40	7,3
VKM 315 / VKMS 315	315	404	280	30	30	410	40	8,1
VKM 355 Q	355	460	506	60	60	522	70	13
VKM 400	400	568	571	60	60	634	70	20
VKM 450	450	608	644	60	60	671	80	30

tabela 3

Typ wentylatora	Napięcie zasilania, V/50 Hz	Moc, W	Pobór prądu, A	Wydajność, m <sup>3</sup> /h	Obroty silnika, obr./min.	Ciśnienie akustyczne, dB(A)/3 m	Temperatura, środowiska, °C	Poziom
VKMz 100 Q	230	60	0,37	195	2670	35	-25 +55	IP X4
VKMz 100	230	72	0,32	250	2820	46	-25 +55	IP X4
VKMz 125 Q	230	60	0,37	230	2605	35	-25 +55	IP X4
VKMz 125	230	78	0,34	330	2820	46	-25 +55	IP X4
VKMz 150	230	75	0,33	455	2770	46	-25 +55	IP X4
VKMz 160	230	78	0,34	455	2760	46	-25 +55	IP X4
VKMz 200 Q	230	139	0,61	840	2790	48	-25 +50	IP X4
VKMz 200	230	157	0,69	1000	2740	50	-25 +45	IP X4
VKMz 250 Q	230	134	0,59	980	2785	51	-25 +50	IP X4
VKMz 250	230	152	0,66	1070	2765	52	-25 +50	IP X4
VKMz 315 Q	230	151	0,66	1330	2680	52	-25 +50	IP X4
VKMz 315	230	185	0,81	1540	2730	53	-25 +45	IP X4

Odchyłka dopuszczalna napięcia prądu wynosi  $\pm 10\%$  od wielkości nominalnej.

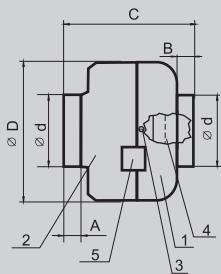

VKMz

- 1 - korpus;  
2 - pokrywka;  
3 - wkrêty;  
4 - wspornik;  
5 - puszka przyłãczeniowa.

rysunek 2

tabela 4

Typ wentylatora	Wymiary, mm					Masa, kg
	d	D	C	A	B	
VKMz 100 Q / VKMz 100	98	235	204	24	24	3,2
VKMz 125 Q / VKMz 125	123	242	192	24	24	3,15
VKMz 150	149	242	179	23	25	3,8
VKMz 160	158	278	195	25	23	3,3
VKMz 200 Q / VKMz 200	198	333	235	30	20	4,4
VKMz 250 Q / VKMz 250	248	333	211	28	28	4,3
VKMz 315 Q / VKMz 315	313	402	297	55	35	5,7



tabela 5

Typ wentylatora	Napięcie zasilania, V/50 Hz	Moc, W	Pobór prądu, A	Wydajność, m <sup>3</sup> /h	Obroty silnika, obr./min.	Ciśnienie akustyczne, dB(A)/3 m	Temperatura, środowiska, °C	Poziom
VC 100 Q	230	60	0,37	210	2620	36	-25 +55	IP X4
VC 100	230	73	0,32	270	2830	47	-25 +55	IP X4
VC 125 Q	230	60	0,37	255	2535	36	-25 +55	IP X4
VC 125	230	75	0,33	355	2800	47	-25 +55	IP X4
VC 150	230	98	0,43	555	2705	47	-25 +55	IP X4
VC 160	230	98	0,43	555	2660	47	-25 +55	IP X4
VC 200	230	154	0,67	950	2375	48	-25 +50	IP X4
VCS 200	230	193	0,84	1100	2780	51	-25 +45	IP X4
VC 250 Q	230	158	0,69	1190	2315	52	-25 +50	IP X4
VC 250	230	194	0,85	1310	2790	52	-25 +50	IP X4
VC 315	230	171	0,77	1400	2600	52	-25 +50	IP X4
VCS 315	230	296	1,34	1880	2720	54	-25 +45	IP X4

Odchyłka dopuszczalna napięcia prądu wynosi  $\pm 10\%$  od wielkości nominalnej.

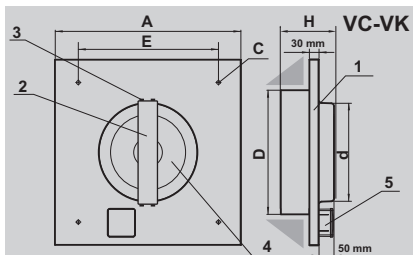

- 1 - korpus;  
 2 - wspornik;  
 3 - wkręty;  
 4 - wirnik z silnikiem elektrycznym;  
 5 - puszka przyłączeniowa.

rysunek 3

tabela 6

Typ wentylatora	Wymiary, mm						Masa, kg
	C	D	d	A	H/H1	E	
VC 100 Q / VC 100	10	249	98	435	150/120	330	3,24
VC 125 Q / VC 125	10	249	123	435	150/120	330	3,24
VC 150	10	249	149	435	153/123	330	4,26
VC 160	10	249	159	435	153/123	330	4,3
VC 200 / VCS 200	12	339	164	595	171/141	450	6,1
VC 250 Q / VC 250	12	339	164	595	172/142	450	5,9
VC 315 / VCS 315	12	339	315	595	209/179	450	7,2



VC-VN

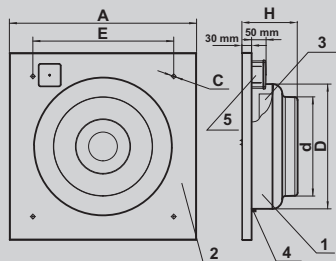

rysunek 4

- 1 korpus;
- 2 podstawa;
- 3 wirnik z silnikiem elektryczny;
- 4 wkręty;
- 5 puszka przyłączeniowa.

VC-PN

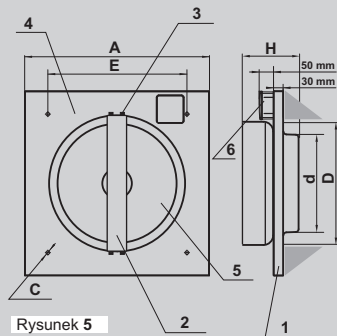

Rysunek 5

- 1 korpus;
- 2 wsporniki;
- 3 wkręty;
- 4 podstawa;
- 5 wirnik z silnikiem elektrycznym;
- 6 puszka przyłączeniowa.

VC-PK

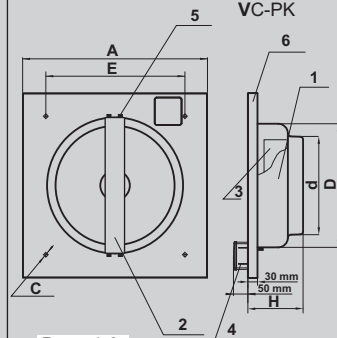

Rysunek 6

- 1 korpus;
- 2 wspornik;
- 3 wirnik z silnikiem elektrycznym;
- 4 puszka przyłączeniowa;
- 5 wkręty;
- 6 podstawa.

## ZAWARTOŚĆ:

- wentylator - 1 szt;
- wspornik zewnętrzny 2 szt;  
(dla serii VKM, VKMz)
- instrukcja;
- opakowanie.

## WYMAGANIA W ZAKRESIE BEZPIECZEŃSTWA

Instalacja i podłączenie wentylatora musi być przeprowadzane przez uprawnionego elektryka zgodnie z obowiązującymi przepisami. Obsługa i naprawę wentylatora należy przeprowadzać wyłącznie po odłączeniu go od zasilania.

Przed włączeniem zasilania wentylatora należy się upewnić, iż nie ma widocznych uszkodzeń wirnika, korpusu, kratki oraz, że w części przepływowej korpusu nie pozostały przedmioty obce, mogące uszkodzić łopaty wirnika.

**UWAGA:** nie stosować powyższego wentylatora w środowisku niebezpiecznym pod względem ewentualnej eksplozji bądź powstania pożaru.

## UWAGA:

W razie stosowania wentylatora w warunkach zwiększonej wilgotności, odpowiadających pod względem ochrony drugiej liczbie charakteryzującej IP X4, niezbędna jest dodatkowa ochrona przed wpływem wilgoci.

## BUDOWA WENTYLATORA

Wentylator serii VKM oraz VKMz (rys. 1, 2) składa się z korpusu 1 z zamocowanym na wsporniku 4 silnikiem elektrycznym z turbiną, pokrywy 2, która jest zamocowana na korpusie przy pomocy wkrętów 3 (średnica kręćców korpusu i pokrywy odpowiada średnicy montowanego kanału powietrznego), puszek przyłączeniowej 5 do podłączenia wentylatora do sieci jednofazowej.

Wentylator instalowany jest pionowo. Kierunek ruchu powietrza wskazuje strzałka na korpusie wentylatora. W celu instalacji wentylatora na ścianie bądź suficie należy wykonać wymienione niżej czynności:

Wykręcić z korpusu 1 śrubę 8 i zainstalować wsporniki, zapewniając przy tym zbliżenie otworów na wspornikach z gwintami śrub 3. Zamocować wsporniki na korpusie przy pomocy śrub. Wywiercić otwory w powierzchni, przeznaczonej dla instalacji, zgodnie z otworami instalacyjnymi wsporników oraz zainstalować wentylator przy pomocy wkrętów. Podłączyć kanały powietrzne o właściwej średnicy do wentylatora oraz zamocować je przy pomocy opasek



Wentylator serii VC-VK (rys. 3) składa się z korpusu 1 z zamocowanym na wsporniku 2 silnikiem elektrycznym wyposażonym w wirnik 4. Wspornik jest mocowany do korpusu przy pomocy czterech wkrętów 3. Do dolnej części korpusu przy pomocy króćca wlotowego mocowane jest puszką przyłączeniowa 5 do podłączenia wentylatora do sieci jednofazowej.

Dla instalacji wentylatora na ścianie będzie suficie należy:

Wywiercić otwory w powierzchni, przeznaczonej do instalacji zgodnie z otworami instalacyjnymi w podłożu korpusu oraz zainstalować wentylator przy pomocy wkrętów.

Wentylator serii VC-VN (rys. 4) składa się z korpusu 1 z podłożem 2. Wewnątrz korpusu na wsporniku jest zamocowany silnik elektryczny wyposażony w wirnik 3. Korpus jest zamocowany na podłożu przy pomocy wkrętów 4. Na podłożu korpusu w górnej części od strony króćca wlotowego zamocowane jest puszką przyłączeniowa 5 do podłączenia wentylatora do sieci jednofazowej.

Dla instalacji wentylatora na ścianie będzie suficie należy:

Wywiercić otwory w powierzchni, przeznaczonej do instalacji zgodnie z otworami instalacyjnymi w podłożu korpusu i zainstalować wentylator przy pomocy wkrętów.

Wentylator serii VC-PN (rys. 5) składa się z korpusu 1 z zamocowanym na wsporniku 2 silnikiem wyposażonym w wirnik 5. Wspornik jest mocowany do korpusu przy pomocy czterech wkrętów 3. Do górnej części korpusu ze strony króćca wlotowego mocowane jest puszką przyłączeniowa 6 do podłączenia wentylatora do sieci jednofazowej.

Dla instalacji wentylatora na ścianie będzie suficie należy:

Wywiercić otwory w powierzchni, przeznaczonej do instalacji, zgodnie z otworami instalacyjnymi w podłożu korpusu oraz zainstalować wentylator przy pomocy wkrętów.

Wentylator serii VC-PK (rys. 6) składa się z korpusu 1 z zamocowanym wewnątrz na wsporniku 2 silnikiem elektrycznym wyposażonym w wirnik 3. Wspornik jest mocowany do korpusu przy pomocy czterech wkrętów 5. Do górnej części korpusu zamocowane jest przy pomocy wkrętów podłoża 6. Na otworze wylotowym podłoża są zamocowane kratki. W części górnej podłoża jest zamocowane puszką przyłączeniowa 4 do podłączenia wentylatora do sieci jednofazowej.

Dla instalacji wentylatora na ścianie będzie suficie należy:

Wywiercić otwory w powierzchni, przeznaczonej do instalacji, zgodnie z otworami instalacyjnymi w podłożu korpusu i zainstalować wentylator przy pomocy wkrętów.

## PODŁĄCZENIE WENTYLATORA DO ZASILANIA

Podłączenie wentylatora do sieci jednofazowej (rys. 7) należy przeprowadzać poprzez wyłącznik, wbudowany w przewody stacyjne.

Odstęp między stykami wyłącznika na wszystkich biegunach powinien wynosić minimum 3 mm.

Wentylator może być uzupełniany przez kratki ochronne na króćcu wlotowym.

Schemat podłączenia wentylatora z silnikiem jednofazowym do sieci prądu zmiennego

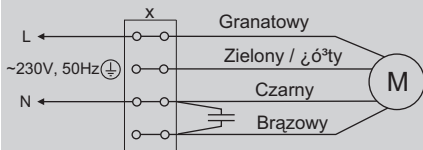

Gdzie: X listwa zaciskowa;  
M silnik elektryczny.

rysunek 7

## OBSŁUGA TECHNICZNA

Obsługa techniczna wentylatora przeprowadzana jest wyłącznie po odłączeniu go od zasilania. Obsługa techniczna polega na okresowym czyszczeniu powierzchni z kurzu i brudu. W celu usunięcia kurzu należy stosować miękkie, suche szmatki białe z strumieniem sprężonego powietrza. Łopatki wirnika wymagają dokładnego czyszczenia minimum co 6 miesięcy.

W tym celu należy: VKM, VKMz (rys. 1, 2)

- wykręcić wkręty 3 i zdjąć pokrywkę 2.

VC-VK (rys. 3)

- wykręcić wkręty 3 i wyciągnąć wirnik z silnikiem elektrycznym wraz ze wspornikiem 2.

VC-VN (rys. 4)

- wykręcić wkręty 4 oraz oddzielić korpus od podstawy 2.

Wykręcić wkręty i wyciągnąć z korpusu wspornik z wirnikiem 3.

VC-PN (rys. 5)

- wykręcić wkręty 3 oraz wyciągnąć z korpusu wspornik 2 z wirnikiem 5.

VC-PK (rys. 6)

- wykręcić wkręty 5 oraz wyciągnąć z korpusu 1 wspornik 2 z wirnikiem 3.

Stosując roztwór wody ze środkiem myjącym, oczyścić łopatki wirnika wentylatora, unikając zalania silnika elektrycznego.

## GWARANCJE PRODUCENTA

Producent gwarantuje sprawną pracę wentylatora w ciągu 24 miesięcy od dnia sprzedaży poprzez sieć detaliczną pod warunkiem przestrzegania zasad transportu, przechowywania, montażu i eksploatacji.

W przypadku braku informacji o dacie sprzedaży okres gwarancyjny liczony jest od momentu wyprodukowania. W przypadku wystąpienia w okresie gwarancyjnym zakłóceń w pracy wentylatora z winy producenta użytkownik ma prawo do wymiany wentylatora w punkcie zakupu.



**UWAGA!!!**

Po okresie eksploatacji wyrobu nie wolno utylizować jako nieposortowany odpad komunalny. Zużyte urządzenie należy przekazać do punktu składowania surowców wtórnych - zużytych urządzeń elektrycznych.

## PROTOKÓŁ PRZYJĘCIA

Wentylator „VENTS VKM \_\_\_\_\_”  
„VENTS VKMz \_\_\_\_\_”  
„VENTS VC-VK \_\_\_\_\_”  
„VENTS VC-VN \_\_\_\_\_”  
„VENTS VC-PK \_\_\_\_\_”  
„VENTS VC-PN \_\_\_\_\_”

Stempel osoby przyjmującej

Data produkcji

Sprzedano  
nazwa przedsiębiorstwa handlowego, stempel sklepu

Data sprzedaży