



ŻURAW WARSZTATOWY

SC1000



Dwustopniowa pompa z obrotem siłownika w zakresie 200°



Zawór spustowy dwustopniowy



Ergonomiczny po złożeniu



Uchwyt na dźwignię



Łatwe transportowanie po złożeniu



Nylonowe koła z włóknem szklanym



Model	Udźwig	Waga	Opakowanie	A	B	B1	C	D	E	F	G	H	Rmin	Rmax
SC1000	1000 kg	88 kg	155x36x24cm	1550	2300	2090	1450	960	105	680	390	390	960	1350

SC1000

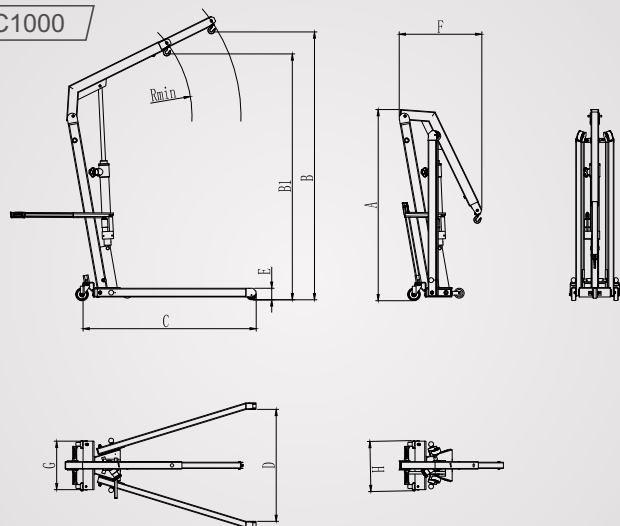

Opis

- Dwie prędkości działania, które dobrze spełniają wymagania normy EN1494
- Chromowany cylinder i tłoczek zapewniają długą żywotność siłownika
- Wbudowany przeciążeniowy zawór bezpieczeństwa łatwe dopasowanie wykonywanej pracy
- Składane w ciągu kilku sekund nogi dla szybkiego i łatwego przechowywania
- 2 koła obrotowe i 2 koła stałe dla łatwego manewrowania nawet przy maksymalnym obciążeniu
- Obrotowy o 360° hak do podnoszenia